

Februar 2014 • 10. Jahrgang
www.orphideal-image.com
Jubiläums Edition



Begegnung mit
Dr. Christiane May-Ropers
NOWO BALANCE® LTD.
Unternehmerin des Monats

ORPHIDEAL®
IMAGE

Podium der Starke Marken



Orhidea Briegel Herausgeberin und Expertin für ImageDesign präsentiert...

durch das **objektiv** gesehen

Mit Sitz-Intelligenz zur Erfolgskonsequenz

Für den modernen Menschen ist es immer schwerer die Balance zu finden, oder zu behalten. Das stundenlange Sitzen vor dem Computer macht das nicht leichter.

Eine einfache, aber geniale Idee von Dr. Christiane May-Ropers, die dabei helfen soll ist die Weiterentwicklung des uralten Melkschemels. Diese Idee wurde unter ergonomischen und ästhetischen Gesichtspunkten verfeinert, so dass für unseren Alltag ein form-schönes Sitzmöbel entstand.

Aus veredeltem Metall und Buchenholz oder anderen Hart-hölzern, auf Wunsch schwarz lasiert wird jeder

einzelne Hocker in vielen klei-nen Arbeitsschritten von Hand hergestellt und individuell ange-passt. Somit handelt es sich bei jedem Hocker um ein Unikat. Das Sitzkissen aus Nappaleder, pflanzlich gegerbt und natur-belassen, ist in verschiedenen Farben erhältlich und bietet zu-sätzlichen Sitzkomfort.

Auf diesem BALANCE HO-CKER bildet der Sitzende mit seinen beiden Füßen und dem Fuß des Hockers eine Dreiecks-fläche auf dem Boden. Um in der Balance zu bleiben sucht der Körper automatisch über diesen drei Punkten immer wieder sei-nen Schwerpunkt.

Grundlage für seine Wirkung ist das punktgenaue Sitzen. Balance ist nie ungefähr, sondern immer präzise. Durch die kleine Auf-la-gefläche des Hockerstils wird der gesamte Körper mit allen sei-nen Balancerezeptoren angeregt sein Gleichgewicht zu finden.

„Nach nur 10 Min. Sitzens auf dem neuen Balance Hocker waren meine Verspannungen im unteren Rückenbereich fort. Ich fühlte mich deutlich klarer im Kopf, insgesamt ausgeglichener und stabiler. So fühlt sich Balance auf allen Ebenen an!“

Carlo K., Geschäftsführer

Der Hocker hat sein Drehzent-rum in Höhe des Sprunggelenks. Der Fuß des Hockers steht fest. Durch das Mitwirken der Füße und die leichte Pendelbewegung, die im Sitzen in allen Richtun-gen möglich ist, kann sich der Rücken mühelos aufrichten. Das individuelle innere und äußere Spannungsgleichgewicht wird optimiert.

Dabei läuft jede Bewegung, sei sie auch noch so fein, durch den ganzen Körper und bezieht Schultergürtel wie Arme in die Balance mit ein. Die unterste Wirbelsäule wird durch die Aus-gangsstellung der Füße aktiviert und die gesamte Beinmuskulatur sowie der Rücken wird zu einem ständigen feinen Muskelspiel animiert. So wird ein ständiges Training unserer Mitte erreicht.

Schulmedizin meets Technik:
Ein unschlagbares Duo,
Dr. Christiane May-Ropers und
Ingenieur Dr. Joachim Ripperger,
stehen für Sitzintelligenz. Für alle „Viel-
Sitzer“ ist dieser Hocker ein elementares
und kostbares Hilfsmittel zur besseren
Konzentration, sowie zur seelischen und
körperlichen Ausgeglichenheit.

ORHIDEAL
media
face 2014
Kompetente Interviewpartner
für Medien, Wirtschaft & Veranstaltungen

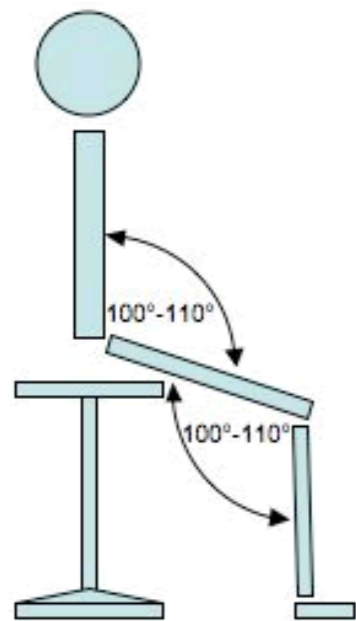

„Dieser Hocker
wird IHRE Welt
verändern: Kleiner
Unterschied mit
großer Wirkung!“



Ein perfekter Trainer. Für Ihr Gleichgewicht im Business

Der Hocker gibt also die beste Hilfestellung zu einer aufrechten Sitzhaltung, ohne dass man sich ständig bewusst korrigieren muss. Durch den Reiz über die Sprunggelenke erkennt das Nervensystem, wie es Beine und Rücken steuern muss, damit sich der Körper optimal ausbalanciert und aufrichtet.

IMAGE: Ihr Balance Hocker, Frau Dr. May-Ropers hilft dem Körper, fortwährend die Balance zu suchen. In welchen Fällen ist dies notwendig?
Dr. May-Ropers: Der Balancehocker trainiert unbewußt und automatisch die Mitte des Körpers in der erforderlichen Weise. Dadurch ist er ideal für jeden, der lange sitzende Tätigkeiten ausüben muss. Berufsgruppen

wie Musiker, Sekretäre(innen) sowie Personen, die am Computer arbeiten oder Handarbeiten verrichten, sind hier ganz besonders betroffen. Mein Balance Hocker ist auch eine wertvolle Hilfe für Kinder und Jugendliche beim Lernen am Schreibtisch. Er bietet sowohl vorbeugend wie z.B. bei bereits vorhandenen Rückenbeschwerden eine ideale und sinnvolle Trainingsgelegenheit.

IMAGE: Wie erreichen Sie die individuelle Anpassung?

Dr. May-Ropers: Um die optimale Sitzhöhe zu bestimmen, messen Sie vom Boden bis zur Sitzfläche. Grundsätzlich gilt als Richtlinie ein Sitzwinkel von 100° - 110°. Legen Sie nach Bedarf zur Ermittlung, bei-

spielsweise mehrere Bücher auf einen Stuhl bis Sie die optimale Sitzhöhe erreicht haben.

Die Richtlinie für eine Körpergröße von 175 cm ist eine Hockerhöhe von 52 cm, Sitzdurchmesser 30 cm (für Kinder und sehr schlanke Menschen Ø 28 cm). Das ist das Verfahren nach Nowobalance.

IMAGE: Das sind edle Materialien?!
Dr. May-Ropers: Nachhaltigkeit liegt uns am Herzen! Wir verwenden natürliche Materialien, die in liebevoller Handarbeit ein langlebiges, formschönes, gesundes Produkt ergeben um bewegtes Sitzen, balanciertes Denken und zentriertes Handeln lange Zeit zu genießen für Gesundheit im Gleichgewicht!

Geniale Konstruktion. Einfach und extrem wirksam

„Wenn der Körper fortlaufend das Gleichgewicht sucht, entfaltet sich ohne Anstrengung die optimale Wirkung.“





„Erst wenn Sie das Bewußtsein über die labile Balance erlangt haben, können Sie den Zustand der Stabilität und dadurch neue Lebensqualität erfahren.“

„Heute ist das Prachtstück angekommen und ich sitze gerade darauf. Es ist das, wonach ich so lange gesucht habe - und das ich nicht benennen konnte, von dem ich gar nicht wusste, dass es so etwas überhaupt gibt. ..“ *Alexandra K., Rückenpatientin*



„Juhu! Sehr gutes Sitzgefühl, mein Rücken richtete sich sofort auf.“
Marc. H. Student



Dieser Hocker löst bei jedem von uns die richtigen Muskelreflexe für ein gelöstes und schmerzfreies Sitzen aus.

Das Sitzen auf dem Hocker bewirkt:

- mühelose Aufrichtung der Wirbelsäule
- Ausgleich der Atmung
- Lösung von Spannungen besonders im Schulter-Armbereich
- Aktivierung von Beinen und Becken
- Koordination der Gehirnhälften
- Beweglichkeit im Geist

Ein perfekter Trainer für Ihre Mitte und Ihr individuelles Gleichgewicht. Bitte bedenken Sie, dass beide Ausführungen des Balance Hockers (der Yehudi Menuhin Balance Hocker® und der Chakra Balance Hocker) wie ein Trainingsgerät wirken. Deshalb empfehlen wir die Sitzperioden in Stufen zu steigern.

NOWO BALANCE® LTD.
Niederlassung Deutschland
Dr. Christiane May-Ropers
Thomas Baumgartnerweg 12
83708 Kreuth

Fon: +49 (0) 8029 - 99 988
Fax: +49 (0) 8029 - 99 89 44
E-mail: info@balancehocker.de
www.balancehocker.de



Yehudi Menuhin





MEDITHERA
 Medizinische Systeme AG
 Lindenstraße 22
 D-56462 Höhn
 Telefon +49 (0)2661-95 00 78
 Fax +49 (0)2661-95 03 38
 Mobil +49 (0)171-990 38 21
 info@medithera.com

„Hinter der Medithera AG steckt eine Entwicklungsabteilung mit vielen klugen Köpfen.“

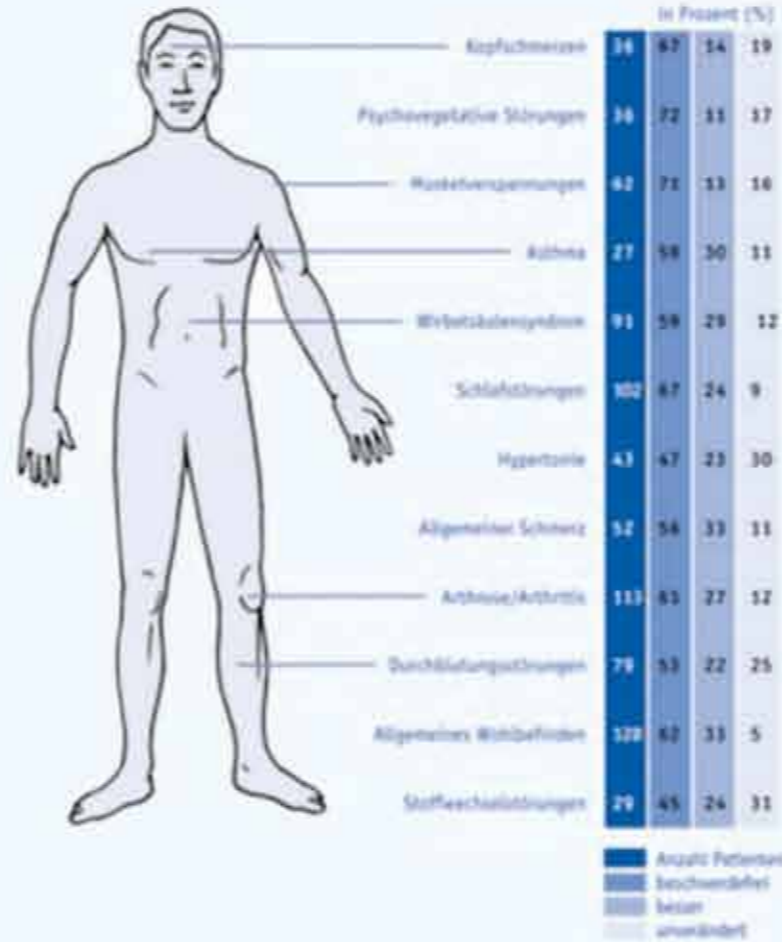

Stets im Dialog mit Fachleuten, Anwendern, Profisportlern und weiteren Testimonials - Karl-Wilhelm Mensinger



www.medithera.com





präsentiert die Business-Lösung für Video-Konferenzen

Die Techniktrends 2014 beweisen: Schnelle und weltweite Kommunikation ist für Unternehmen unerlässlich. Video-Konferenzen bieten die optimale Lösung, um mit Mitarbeitern und Kunden jederzeit an jedem beliebigen Ort in direktem, persönlichem Kontakt zu stehen. Deshalb hat edudip seine erfolgreiche Plattform für Online-Trainer erweitert und eine komplett neue Lösung für Unternehmen entwickelt: edudip business.

Plattformen wie edudip bieten Wissbegierigen und Lehrenden die Möglichkeit in einem virtuellen Seminarraum miteinander zu kommunizieren. Im Frühjahr 2014 präsentiert edudip mit seiner Business-Lösung ein komplett überarbeitetes und erweitertes Angebot speziell für Unternehmen. Erhalten Sie Ihre eigene, individuelle Plattform für Video-Konferenzen und Seminare und nutzen Sie alle Vorteile einer exklusiven, werbefreien Business-Lösung. Neben einer besonders nutzerfreundlichen Bedienbarkeit wurde der Funktionsumfang erheblich erweitert.

Erstellen Sie Ihre eigenen Webinare und präsentieren Sie diese auf Wunsch auf Ihrem eigenen sowie auf dem edudip-Marktplatz. Ohne Software-Installation kann der vir-

tuelle Seminarraum direkt betreten werden. Zahlreiche Funktionen wie das Screensharing oder die interaktive Teilnahme via Chat, Headset oder Feedbackzeichen fördern dabei den Austausch von Wissen. Digitale Aufzeichnungen und abrufbare Unterlagen erlauben es, die Inhalte immer wieder abzurufen und somit gründlich vor- und nachzuarbeiten. Die einfache Nutzerverwaltung ermöglicht es Ihnen, komfortabel einen Überblick über alle Teilnehmer zu gewinnen, zusätzliche Moderatoren zu bestimmen oder gezielt nach Nutzern zu suchen.

Vermarkten Sie Ihre Online-Seminare noch einfacher: Mit dem Einladungsmanagement können Sie direkt beim Erstellen eines Webinars Einladungen an Ihre Kontakte verschicken. Nutzen Sie zusätzlich neue Features für soziale Netzwerke, um mit wenigen Klicks Ihr Angebot zu promoten und Mitglieder zu Ihren Webinaren einzuladen. Entsprechende Vorlagen, wie Banner, Icons und Widgets helfen Ihnen beim Marketing.

Besitzen Sie neben Ihrer Business-Plattform auch einen Account auf edudip.com, so können Sie leicht und schnell mithilfe der übersichtlichen Navigation zwischen den Konten wechseln. Durch die Verbindung der öffentlichen Plattform

edudip.com und der neuen Business-Lösung bleibt – im Gegensatz zur bisherigen Unternehmenslösung “White Label” – Ihre eigene Plattform immer auf dem aktuellsten Stand und verfügt direkt über jede Neuerung.

Die edudip GmbH wurde Anfang 2010 in Aachen gegründet, um eine webbasierte Plattform anzubieten, die den virtuellen Austausch von Wissen fördert. edudip ist mit weit über 7.000 Online-Trainern und Unternehmen führende Plattform für Online-Seminare in Deutschland, Österreich und der Schweiz.

Erfahren Sie mehr auf www.edudip.com oder schreiben Sie an info@edudip.com.

Ein Beispiel für den Einsatz im Business-Bereich ist der Orhideal Unternehmertreff online „E-Match“:

<http://www.orhideal-image.com/termine/vorschau.html>

Februar 2014 • Jubiläumsedition
10 Jahre Plattform
www.orhideal-image.com



Begegnung mit
Volker Weg
XPS-Finanzsoftware GmbH
Diplom-Mathematiker, Aktuar (DAV)
IVS-Geprüfter Versicherungsmathematischer
Sachverständiger für Altersversorgung
Geschäftsmann des Monats

ORHIDEAL
IMAGE

Podium der Starken Marken



Orhidea Briegel Herausgeberin und Expertin für ImageDesign präsentiert...

durch das **objektiv** gesehen

„Fakten statt
Kaffeersatzlesen:
XPS ist der
Schlüssel zur
transparenten und
glaubwürdigen
Finanzberatung.“

www.xps-finanzsoftware.de

Der Königsweg



**Macht den Königsweg
der Finanzplanung leicht
und effizient begehbar:
Volker Weg**

*Mit XPS schafft
Mr. Finanzsoftware
mehr Glaubwürdigkeit,
Vertrauen, Branding und
Kompetenzsteigerung für
anspruchsvolle
Finanzdienstleister.*

Qualifizierte Finanzprofis, die sich in der Finanzbranche mit einem guten Image abgrenzen wollen, nutzen die Tools der XPS Finanzsoftware schon lange. Dank Mathematiker und Praxiskenner Volker Weg wird die Königsdisziplin Finanzplanung eine leicht überwindbare und integrierbare Aufgabe, die den Finanzprofis mit dem Maximum an Effizienz zufriedene Kunden beschere kann. Der Mann der knallharten Fakten sieht den Schlüssel zur transparenten und vor allem glaubwürdigen Finanzberatung in der fundierten Aufbereitung und Auswertung der Kundendaten. Dank geballtem mathematischem Wissen und dem starken Praxisbezug gibt Volker Weg mit seinem Team ein professionelles Werkzeug an die Hand, mit dem Berater der Finanzbranche ihre Kompetenz und Dienstleistungsqualität unterstreichen können. Der charismatische Vordenker stellt somit die Weichen für die unabhängige Finanzplanung 3.0 und schafft für ein eingefahrenes Berufsbild neue Attraktivität und Anerkennung. Für den Königsweg der Finanzplanung macht Mr. Finanzsoftware den Weg frei! Die Kunden sagen DANKE! Orhidea Briegel Herausgeberin

IMAGE: Nicht überall, wo Finanzplanung draufsteht, ist auch Finanzplanung drin. Warum wird - Ihrer Meinung nach - häufig auf die fundierte Finanzplanung verzichtet?

Volker Weg: Meist stellt sie neben der fachlichen Komplexität auch einen hohen organisatorischen und zeitlichen Aufwand dar. Viele Finanzberater wissen auch, dass ihre Kunden sehr oft nicht bereit sind, diesen Mehraufwand zu bezahlen, weshalb Finanzplanung oft im Segment Premiumdienstleistung landet.

Von den Nutzern Ihrer Software habe ich jedoch gehört, dass der Aufwand zur Erfassung und Auswertung der Daten extrem minimiert wird. Damit besteht doch für die Finanzberater-Branche eine solide Möglichkeit, die eigene Beratungsleistung anschaulich werden zu lassen und mit Fakten zu unterlegen.

Das ist richtig. Ich engagiere mich dafür, dass diese fachlich anspruchsvollen Beratungen zum Standard werden. Wir arbeiten laufend an der Weiterentwicklung unserer Software-Produkte. So geben wir unseren Kunden eine Chance, selbst kleine Aufträge, die eine umfassende, ins kleinste Detail ausgereizte Analyse nicht möglich machen, mit der notwendigen Übersichtlichkeit und Dokumentation zu bearbeiten. Zum einen überzeugt die Visualisierung den Endkunden, zum anderen ist sie der gelungene Einstieg in die Beratung komplexer Themen.

Oft wird weiterer Bedarf erst durch diese Veranschaulichung offensichtlich, was dem Finanzberater die Arbeit erleichtert.



Softwareübersicht

XPS-Vermögensplaner
für die integrierte
Finanzplanung

XPS-Rentenplaner
für die Altersvorsorge
und Ruhestands-
planung

XPS-Finanztools
für die Standard-
aufgaben des
Finanzberaters

XPS-Verwaltungssystem
insbesondere für
Finanzplaner und
Vermögensverwalter

Als besonders nützlich wurde hervorgehoben, dass Sie Excel-basiert arbeiten und sich die Ergebnisse unkompliziert in andere Dokumente importieren lassen. Das macht dem Berater ein persönliches Branding möglich.

Stimmt. Sehr oft geben Software-Anbieter eine Standardoberfläche vor, die nicht auf eine eigene Darstellung angepasst werden kann. Ich bin ein Pareto-Fan. Mit unserer Software können Sie standardisiert vorgehen und trotzdem ganz individuell darstellen. Spart Zeit und ist dennoch persönlich.

Über Ihre Software sagt man, dass sie Ihre finanzmathematische Handschrift trägt, was eine neutrale bzw. objektive Beratung möglich macht, oder?

Das freut mich zu hören. Ja, wir legen Wert darauf, dass wir nicht irgendwelche Schemata bedienen, sondern den Kundennutzen erhöhen. Darüber hinaus geht es auch um Vertrauen. Eine Datenerfassung für die Finanzplanung beim Kunden ist immer eine vertrauensschaffende Maßnahme und steigert die Kompetenz des Beraters vor dem Kunden.

Außerdem sparen Sie den Beratern die Recherche. Sie aktualisieren fortlaufend, nicht wahr? Was wird da aktualisiert?

Wir sind bei Aktualisierungen des Steuerrechts immer auf dem Laufenden und lassen die Neuerungen in die Software automatisch einfließen.

Sie haben insgesamt vier Software-Programme entwickelt. Als erstes nenne ich den XPS-Vermögensplaner für die

integrierte Finanzplanung. Dann sind da auch der XPS-Rentenplaner für die Altersvorsorge und Ruhestandsplanung und die XPS-Finanztools für die Standardaufgaben des Finanzberaters. Aber auch das XPS-Verwaltungssystem für Finanzplaner und Vermögensverwalter. **Wer verwendet Ihre Software?**

Der XPS-Vermögensplaner wird von einem großen Kreis von Finanzberatern erfolgreich eingesetzt. Ebenso von Honorarberatern, wie auch von verkaufsorientierten Beratern, die ihren Kunden exzellenten Service anbieten möchten. Zu unseren Kunden zählen ausgebildete Finanzplaner, qualifizierte Finanzberater und Makler, Steuerberater und Banken. Die Programme sind in der Branche gut etabliert.

Man sagt, dass Ihre Finanzplanungsoftware äußerst flexibel einsetzbar ist? Richtig. Der XPS-Vermögensplaner ist als sehr flexibles Rechen- und Analyse-Tool konzipiert. So kann man zum Beispiel mit dem XPS-Vermögensplaner mit höchster Genauigkeit Zahlungsströme über einen Zeitraum von 80 Jahren auf Monatebene analysieren. Man kann aber auch innerhalb kürzester Zeit einfach nur eine Bilanz erstellen.

Das Programm ist ohne Vorkenntnisse sehr schnell erlernbar. Mit Hilfe eines Assistenten ist die Eingabe spielend einfach, habe ich gelesen.

Genau. Gleichzeitig sind alle Eingabedaten übersichtlich und jederzeit sichtbar auf einem Excel-Blatt angeordnet und können

direkt in der Zelle bearbeitet werden. Nach kurzer Zeit der Einarbeitung lassen sich komplette Planungen innerhalb weniger Stunden erstellen. Neben monatsgenauen Einzelverläufen für Immobilien, Kredite, Versicherungen, Kapitalvermögen, Beteiligungen usw. steht durch den XPS-Vermögensplaner - mit Schnittstelle zum XPS-Rentenplaner - zusätzlich eine Vielzahl individueller Auswertungen und Analysen zur Verfügung. Für jede Anlageklasse kann man getrennt nach Mandant und Partner Anlagenverzeichnisse erstellen und je Anlage Empfehlungen und Maßnahmen festhalten. Je nach Bedarf des Kunden lassen sich die Auswertungen entweder in automatisch generierten Berichten oder in individuellen Druckstücken zusammenfassen. Per Mausclick importiert man die Datei einfach in den XPS-Rentenplaner.

Ein wichtiger Bestandteil Ihres Angebots ist auch die Beratung. Sie lassen die Kunden nicht mit der Software allein?!

Auf gar keinen Fall! Neben fachlichen und technischen Inhalten unterstützt die XPS-Finanzsoftware GmbH ihre Anwender auch bei der organisatorischen und betriebswirtschaftlichen Umsetzung des Themas „Finanzplanung“. Denn, wenn sich Finanzplanung betriebswirtschaftlich nicht rechnet, nützt auch die beste Software letztendlich nichts. Über den Servicebereich auf unserer Homepage erhält der Kunde aktuelle Update-Informationen zu unseren Softwareprodukten. Außerdem finden die Kunden hier Tipps, die ihnen die Arbeit erleichtern sollen, sowie einige ausgewählte inhaltliche Themen. Neben der persönlichen Support-Unterstützung veranstalten wir für unsere Kunden in regelmäßigen Abständen Seminare in München und Fachtreffen deutschlandweit.

Mit anderen Worten, wer objektiv und individuell beraten möchte, kommt an dieser Software nicht vorbei.

Das muss ich an dieser Stelle noch konkretisieren: wer effizient arbeiten will und eine perfekte Beratungsbasis schaffen will, arbeitet mit unserer Software. Nur wenn Finanzplanung skalierbar ist und so wenig Zeit wie möglich verbraucht wird, kann man Finanzplanung als Standarddienstleistung anbieten.

Ein Imagegewinn für die ganze Branche, würde ich mal sagen. Danke für das Interview.

XPS-Finanzsoftware hat Beiträge zu verschiedenen Fachpublikationen geleistet, wie zum Beispiel „Geldanlagen für Mündel und Betreute“ (Grundlagen der Finanzmathematik) von Johannes Fiala und Peter Stenger (Herausgeber) und zahlreiche Fachartikel, wie „Finanzplanung - Premiumdienstleistung oder Standard?“. Volker Weg steht für Fachmedien auch als Referent und Interviewpartner zur Verfügung.



Ob als Interviewpartner für Fachpresse oder als Seminarleiter - Volker Weg besticht mit Klarheit

Infotelefon: +49 (0)89 / 69 777 627

„Finanz-
beratung sollte
kein Zufalls-
produkt sein.“



XPS-Finanzsoftware GmbH
Geschäftsführer **Volker Weg**
Alpenplatz 3 • 81541 München

Telefon: +49 (0)89 / 69 777 627
Fax: +49 (0)89 / 69 777 629
info@xps-finanzsoftware.de

„Finanzplanung nach dem Pareto-Prinzip: so wird Finanzplanung für den Berater realisierbar und für den Kunden greifbar. Ein nachhaltiger Win-win-Effekt für beide Seiten.“

www.xps-finanzsoftware.de

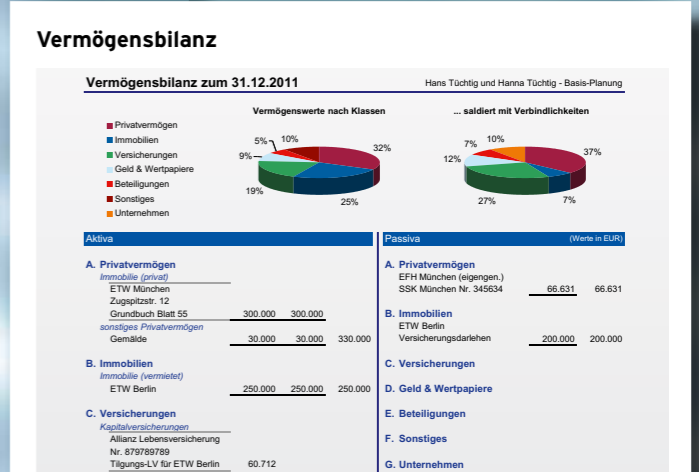
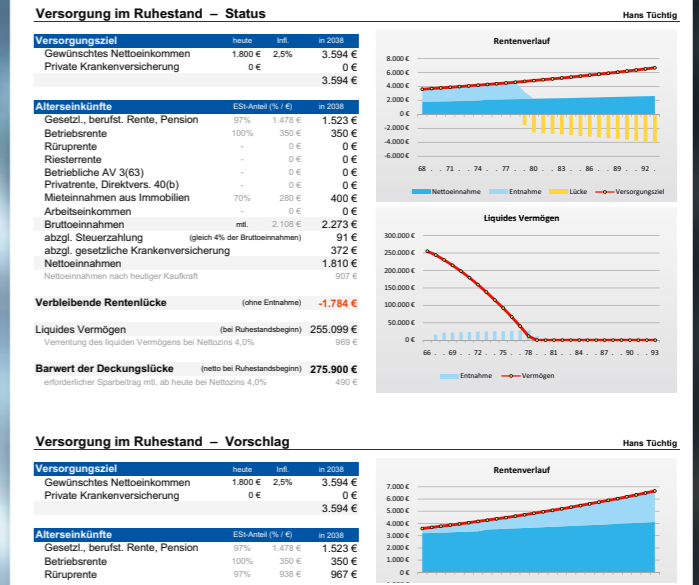

„Ohne Effekthascherei, gut strukturiert und übersichtlich, leicht implementierbar und einfach zu individualisieren - das macht XPS sympathisch“

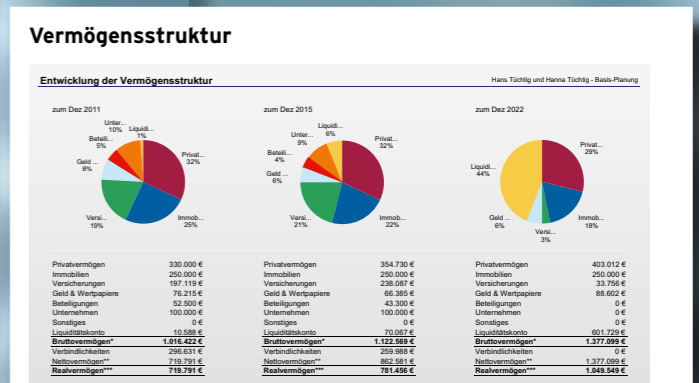

Das Vermögen wird strukturiert nach Anlageklassen dargestellt. Man sieht auf einen Blick, wie hoch das Vermögen und die Verbindlichkeiten sind, ob Ihr Mandant einseitig angelegt ist und wie sich die Vermögensstruktur zukünftig entwickelt.

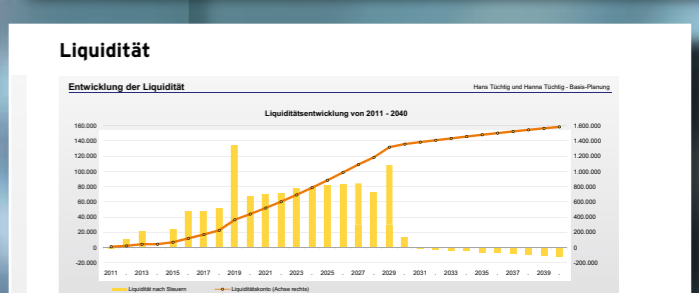

In dieser Grafik erkennen Sie, wie es um die Liquidität Ihres Mandanten bestellt ist. Gibt es zusätzliches Sparpotential, kommt es zu Zahlungseingüssen etc.?



Helga Kuht Expertin und Kolumnistin

Wir freuen uns über die Kolumne „Neues Unternehmer-Know-how“ im Image Magazin. Medien-Ansprechpartnerin Helga Kuht gibt mit dem Boxenstop Unternehmern die Gelegenheit, Impulse und Ideen neu aufzutanken. Die Vollblut-Geschäftsfrau ist Partnerin bei Gambeck & Kollegen. Das Unternehmen arbeitet seit 1999 ausschließlich mit versicherungsfreien Versorgungswerken im Bereich der betrieblichen Altersvorsorge. *Orhidea Briegel*

Boxenstop für Unternehmer mit Helga Kuht

ORHIDEAL
**media
face** 2014

Kompetenz-Interview-Partner
für Medien, Wirtschaft & Veranstaltungen

Eine Rente, die ihren Namen verdient Begegnung mit Karl-Heinz Gambeck



Gambeck & Kollegen • Vergütungs & Pensionsmanagement U.G.
Tel: 08272 - 64 35 850 • Mobil: 0151 - 1919 3333 • gambeck@gambeck-kollegen.de
www.gambeck-kollegen.de

Februarr 2014 • Jubiläumsedition
10 Jahre Plattform
www.orhideal-image.com



Begegnung mit
**Gastgeberfamilie Radi
Hohenfels - das Landhotel**
Gastgeber des Monats



Hotel des Monats

ORHIDEAL[®] IMAGE

Podium der Starken Marken

Hotel des Monats

Hohenfels, das ebenso kleine wie feine Landhotel, ist eine wunderbare Adresse für Menschen, die gerne von oben auf ihre Umgebung blicken. Das ist nun gar nicht präventiös oder elitär gemeint, es ist nur so, dass sich das Haus einer besonderen Lage erfreut. Ruhig, aber nicht abgeschieden liegt es auf dem höchsten Punkt eines kleinen Hügels über dem Dörfchen Tannheim. Nach allen Richtungen hat man die grandiose Bergwelt des Tannheimer Tales im Blick. Die Riesen tragen so malerische Namen wie "Rot Flüh", wie überhaupt in der Sprache der Landschaft viele Alemannische Anklänge zu finden und zu hören sind.

Schließlich liegt das Allgäu zu Füßen des Tales und von dort ist es nicht mehr weit nach Vorarlberg und in die Schweiz. Das Hohenfels war bis in die Neunziger Jahre ein typisches Tiroler "Hotel-Restaurant", eines wie viele eben. Erst als die Enkel-Generation der Gründer das Haus übernahm, bekam es die Wendung zur heutigen Besonderheit. Während sich andere Hotels zur alpinen Urlaubsburgen aufblähten, setzten die Jungunternehmer Monika und Wolfgang Radi auf den Reiz des Überschaubaren und konzentrierten sich lieber auf die Perfektionierung des Inhaltes.

Im Winter verlässt man das Haus und ist mit ein paar Schwüngen schon beim ersten Lift und beim Skikindergarten. Das örtliche Skigebiet am "Neunerköpfe" erricht man ohne Auto und bequem mit dem Skibus. Direkt beim Hohenfels steigt man als Langläufer in das 80 km umfassende Langlaufnetz des Tannheimer Tales ein. Und dann gibt's für Hohenfels-Gäste im Winter noch ein extra Bonbon. Mit dem Erwerb der "Tirol-Allgäu-Card", genießt man das "Best of" der Wintersportmöglichkeiten der beiden benachbarten Regionen. Von den Skiliften bis zu den Hallenbädern ist da alles drin. man ohne Auto und bequem mit dem Skibus. Direkt beim Hohenfels steigt man als Langläufer in das 80 km umfassende Langlaufnetz des Tannheimer Tales ein. Die „Tirol-Allgäu-Card“ enthält die Nutzung der Skilifte und Hallenbäder der beiden benachbarten Regionen.

Die Massage- und Beautyabteilung mit staatlich geprüftem Physiotherapeut und Masseur, Produkte von PHARMOS NATUR Green Luxury, sowie ganzjährig beheizter Außenpool mit bis zu 33°C, Biosauna, (70°C) im Innenbereich, Blockhüttensauna (100°C) im Freien, Dampfbad (45°C), Ruheraum mit freiem Blick nach Süden, Wasserbetten, Leselampen, kuscheligen Liegen und ein großer Garten mit Liegewiese, lassen keine Wellness-Wünsche offen. Das bestätigen auch mehrfache Auszeichnungen.

„Ein Hotel, und sei es noch so schön und luxuriös, ist nur so gut wie die Menschen, die darin arbeiten. Erst ihr Geist und ihre Gastfreundlichkeit machen es lebendig. Deshalb sind wir so stolz auf unser Team, die besten Gastgeber weit und breit. Sie verleihen dem Hohenfels die Atmosphäre, in der Sie sich wohl und willkommen fühlen können“

Wolfgang & Monika Radi



Hotel des Monats

Im rund 1100 Meter hoch gelegenen Tannheimer Tal, zu den Allgäuer Alpen in Tirol zugehörig, liegt das Hotel Hohenfels ruhig, ohne Durchgangsverkehr, auf einer Anhöhe, mit freier Sicht auf die umliegenden Berge. Sein alpinen Design, mit frischen Farben, modernen Stoffen und viel hellem Holz, bietet komfortables Landleben.

Ein Tal wie ein Traum

Das Tannheimer Tal gehört nicht eben zu den bekanntesten Talschaften Tirols, doch es steht an Schönheit und Reiz nicht hinter den anderen zurück – im Gegenteil. Kaum ein anderes Tal verbindet so viel Harmonie mit der Schroffheit einer grandiosen Bergkulisse. Der Talboden erinnert sehr stark an die Lieblichkeit des nahen Allgäus, die Berge messen sich mit den Riesen, mit denen das übrige Tirol so reich gesegnet ist. Im Sommer ist das Hohenfels optisch wie topografisch der Mittelpunkt eines wunderbaren Wanderlandes und eines Gebietes, das auch für Tourenradler und Mountain-Biker keine Wünsche offen lässt.



www.hohenfels.at

Chefkoch Markus Pichler und sein Team bietet, mit frischen, regionalen Produkten, einen Streifzug durch die österreichische Küche, sowie eine leichte und aromaintensive Mittelmeerküche.



Hotel Hohenfels

das Landhotel für Genießer
Monika und Wolfgang Radi
Kreuzgasse 8 • A-6675 Tannheim Tirol,

Telefon 0043 (0)5675-6286
info@hohenfels.at



Stephan Heemken
Experte und Kolumnist

Stevemoe realisiert kleine und mittlere Projekte und arbeitet gerne für freundliche Menschen, die Handwerk zu schätzen wissen, die „nix von der Stange“ möchten, die Wert auf Individualität und folglich auch Wert auf eine individuell gestaltete Website legen. Derzeit sucht er Spender für ein Charity-Projekt, das er zusammen mit Marathon- und Ultraläufer Stefan Pallhorn ins Leben gerufen hat.

Steve Moe's
NEWZcorner

www.stevemoe.de

ORHIDEAL
media
face 2013

Kompetente Interviewpartner
für Medien, Wirtschaft & Veranstaltungen

Februar 2014 • Jubiläumsedition
10 Jahre Plattform
www.orhideal-image.com



Begegnung mit
Uwe Kadner
SERVICE1A
Qualitätsanbieter des Monats

Premium Supporter



Jeder Schritt zählt...

MILES4HELP

Ein Charity-Projekt von Stefan Pallhorn, Stephan Heemken & Uwe Kadner.

[miles4help](#) > Über Uns

- START
- ZIEL
- EMPFÄNGER
- HELPER
- SPENDEN
- NEWS
- TERMINE
- BERICHTE
- LAUFTIPPS
- BILDER
- ÜBER UNS

ÜBER UNS & MILES4HELP

Es war der gemeinsame Gedanke und Wunsch, neben Familie, beruflicher Aufgabe und Freizeit auch etwas für die Menschen zu tun die auf fremde Hilfe angewiesen sind!

Natürlich musste es etwas sein was, auch selbst Freude bereitet, von Herzen kommt und damit die nötige Energie bereitstellt, noch etwas "nebenbei" auf die Beine zustellen!

Wir haben uns sozusagen gefunden und beschlossen unsere unterschiedlichen Fähigkeiten zusammenzutun und damit einen Beitrag für Hilfsbedürftige zu leisten!

Wie erfolgreich das alles wird, liegt allein nicht in unserer Hand und wir danken jedem für eine noch so kleine Spende für unsere Empfänger!

Sämtliche Spenden kommen ohne Abzüge der vor dem Event festgelegten Hilfsorganisation zugute bzw. werden vom Sponsor/Spender direkt an die jeweiligen Hilfsorganisationen überwiesen – die Teilnahme an den jeweiligen Veranstaltungen ist selbst finanziert.

Heute stelle ich Ihnen unseren Mithelfer und Premium Supporter Uwe Kadner vor...



SERVICE 1A
technische und handwerkliche Dienstleistungen

griez, Steve Moe

ORHIDEAL
IMAGE

Podium der Starken Marken

Handwerker - besser als ihr Ruf

Über den 1A Service von und mit Uwe Kadner

Uwe Kadner ist ein begeisterter Handwerker aus Berufung. Sein Service ist „1A“ und mit viel Freude realisiert er vielseitige technische Aufträge von München bis Garmisch-Partenkirchen. Ein Schwerpunkt sind Handwerksleistungen rund um den Fachbereich Elektrotechnik sowie Um- & Ausbau von Immobilien; mit besonderer, fachübergreifender Perspektive, werthaltig & baubiologisch. Bau & Projektbetreuungen, bei Bedarf auch mit Organisation von qualifizierten und gleichgesinnten Kooperations- & Umsetzungspartner aus den verschiedenen Fachbereichen - er macht es möglich und das Ganze auch noch zuverlässig, systematisch & planmäßig, kreativ, lösungsorientiert, engagiert & sauber! *Orbidea Briegel Herausgeberin*

IMAGE: Hallo und herzlich willkommen Uwe Kadner! Sie sind ein begeisterter Handwerker und realisieren mit großer Freude technische Aufträge von München bis Garmisch-Partenkirchen. Bitte stellen Sie unseren Lesern Ihr Leistungsspektrum vor.

Nach meiner Berufsausbildung Anfang der 80iger Jahre arbeitete ich zuerst als Elektromonteur im Maschinenbau. Es folgten Projekte als Servicetechniker und freier Mitarbeiter in der Industrie, dann als Elektriker sowie als Bau- und Projektleiter im Handwerk. So sammelte ich in bisher über 30 Berufsjahren wertvolle Erfahrungen und viel Know How, und seit 1998 als selbständiger Dienstleister.

Ich sehe mich als Handwerker mit fachübergreifendem und ganzheitlichem Anspruch. Weitsicht und umfangreiches Fachwissen unterstützen mich bei den verschiedensten Aufträgen zum Um- & Ausbau von Immobilien ebenso wie bei technischen Projekten in der Industrie. Gemäß dem Motto: „Geht nicht, gibt's nicht!“ habe ich bis heute alle Projekte erfolgreich abschließen können.

Mit welchen außergewöhnlichen Leistungen überzeugen Sie Ihre Kunden und Partner?

Ich bin mit meinem SERVICE1A schwerpunktmäßig im Fachbereich Elektrotechnik tätig und biete meinen Kunden und Partnern „gesunde Lösungen für eine bessere Lebensqualität“. Dabei realisiere ich ganzheitliche Maßnahmen für Menschen, die wirklich gesund Wohnen & Arbeiten wollen. Ein Beispiel: Wenn

bei einer EMV-Messung elektrische Störfelder und/oder Störfrequenzen lokalisiert werden, dann sind oft abgeschirmte Elektroinstallationen, Abschirmmaßnahmen oder Potentialausgleiche erforderlich. Aber auch der Einsatz von physikalisch wirkenden „InFormern“ ist möglich, denn diese Geräte harmonisieren den uns umgebenden Quantenstrukturraum und erzielen mit einem sehr geringen Umbaufwand ebenfalls beste Ergebnisse. Gemeinsam mit meinen Kunden finde ich dann die optimale und passende Lösung für ihr Wohlbefinden.“

Das klingt sehr komplex. Können Sie die notwendigen und speziellen Leistungen denn immer selber realisieren?

Natürlich nicht! Projektabhängig arbeite ich dafür mit sehr qualifizierten und gleichgesinnten Kooperationspartnern zusammen. Dabei organisiere und koordiniere ich wertvolles Know How aus vielen unterschiedlichen Fachbereichen, wobei sich die hohe Qualität der geleisteten Arbeit aus dem perfekten Zusammenspiel der verschiedenen Disziplinen ergibt. Im Ergebnis verkürzen dann meine „Leistungen aus einer Hand“ die Projektlaufzeiten und vermeiden unangenehmen Organisationsstreß. So können sich meine Kunden ganz auf Ihr Kerngeschäft konzentrieren!

Ich spüre, daß Sie Ihre Projekte mit viel Energie und Begeisterung realisieren. Wie erleben das Ihre Kunden und Kooperationspartner?

Ich habe schon immer große Freude

bei und an der wunderbaren Arbeit in technischen Projekten und werthaltigen Immobilien. Und Kunden genießen es sehr, verstanden zu werden – durch Fachwissen, viel Fingerspitzengefühl und Verständnis für ihre Bedürfnisse und Wünsche. Denn erst wenn das Ziel genau definiert ist, können wir gemeinsam den richtigen Weg gehen.

Technische Dienstleister und Handwerker haben ja einen ganz besonderen Ruf! Was sagen Sie dazu und wie gehen Sie damit um?

Wenn Sie Unpünktlichkeit und Schlamperie meinen, ist dieser Ruf wirklich sehr bedauerlich! Ich kann nur für mich sprechen und bin generell erst zufrieden, wenn es auch meine Kunden sind! Dabei helfen mir Tugenden wie Zuverlässigkeit, Kompetenz und Kreativität, verbunden mit Freundlichkeit und Dankbarkeit. Denn mein erstes Ziel ist ihr Wohlbefinden! Nur so kann und wird für beide Seiten eine positive Win-Win-Situation entstehen!

Wo sehen Sie heute die Möglichkeiten und das Potential für die Zukunft?

Persönliche Eigenverantwortung und Nachhaltigkeit im Tun betrachte ich als wegweisend! Die heutige Zeit verlangt dringend nach Veränderungen der technischen Prozesse in und an Immobilien, wie z.B. dem Einsatz energieeffizienter und umweltfreundlicher Technologien. Gerne unterstütze ich sie mit meinem SERVICE1A bei der Entwicklung spezieller und nachhaltiger Konzepte für ihre Projekte.

Die Zukunft beginnt jetzt! Gemeinsam können wir hoffnungsvolle und lebenswerte Spuren für neue Generationen anlegen.

Sie haben uns einen interessanten Einblick in Ihr berufliches Leistungsspektrum gegeben. Haben Sie weitere Interessen oder Visionen, die Sie gerne unterstützen oder realisieren möchten?

Ja, die gibt es tatsächlich. Als begeisterter Bergsportler und Ausdauertrainer entwickle ich mit zwei guten Freunden das Coaching-Projekt „miles4yourlife“. Unser Ziel ist es, Sportanfänger oder interessierte Hobbysportler zu ihren persönlichen Zielen zu begleiten und sie optimal zu trainieren. Auch dabei gibt es wieder den ganzheitlichen Ansatz, alle zur Verfügung stehenden Möglichkeiten zu erkennen und sie entsprechend sinnvoll zu kombinieren. Und ganz „nebenbei“ fördern wir drei mit unserem Charity-Projekt „miles4help“ verschiedene soziale Projekte, indem wir andere Menschen informieren, sie sensibilisieren und für zurückgelegte Kilometer Spendengelder sammeln.



Uwe Kadner
Annastrasse 17
82467 Garmisch-Partenkirchen
Mobil: +49 160. 645 42 08
E-Mail: info@service1a.de
www.service1a.de





Susanne Feile Expertin und Kolumnistin

Wir freuen uns über die Kolumne „Kommunikation und Gender“ im Image Magazin. Medien-Ansprechpartnerin Susanne Feile gibt uns aufschlussreiche und unterhaltsame Einblicke in das Thema Gender Mainstreaming, serviert uns Erfolgsbiografien, Meinungen und nicht zuletzt neue Impulse für die erfolgreiche Zusammenarbeit zwischen Frauen und Männern. Frisch und frei – mit dem typischen Feile-Humor, einer Prise Realsatire und viel Know-how. Viel Spaß beim Lesen.

Orhüda Briegel

ORHIDEAL
media
face 2014
Kompetente Interviewpartner
für Medien, Wirtschaft & Veranstaltungen

Feile's GENDER TALK

Mehr über Susanne Feile auf: www.makomconsult.de

Februar 2014 • Jubiläumsedition
10 Jahre Plattform
www.orhideal-image.com



Mit Spaß effektiv lernen

*Weil ich der Meinung bin, dass Lernen Spaß machen muss (so wie Gabriele Mühlbauer und ich das auch mit www.moppeldoppel.de/ vorleben) stelle ich Ihnen in dieser Ausgabe Angelika Anderer vor: ein ganz **ANDERER** Ansatz für gelungenes Lernen. Herzliche Grüße, Susanne Feile*



Begegnung mit
Angelika Anderer
Praxis für
Praktische Pädagogik

Unternehmerin des Monats

ORHIDEAL®
IMAGE

Podium der Starken Marken

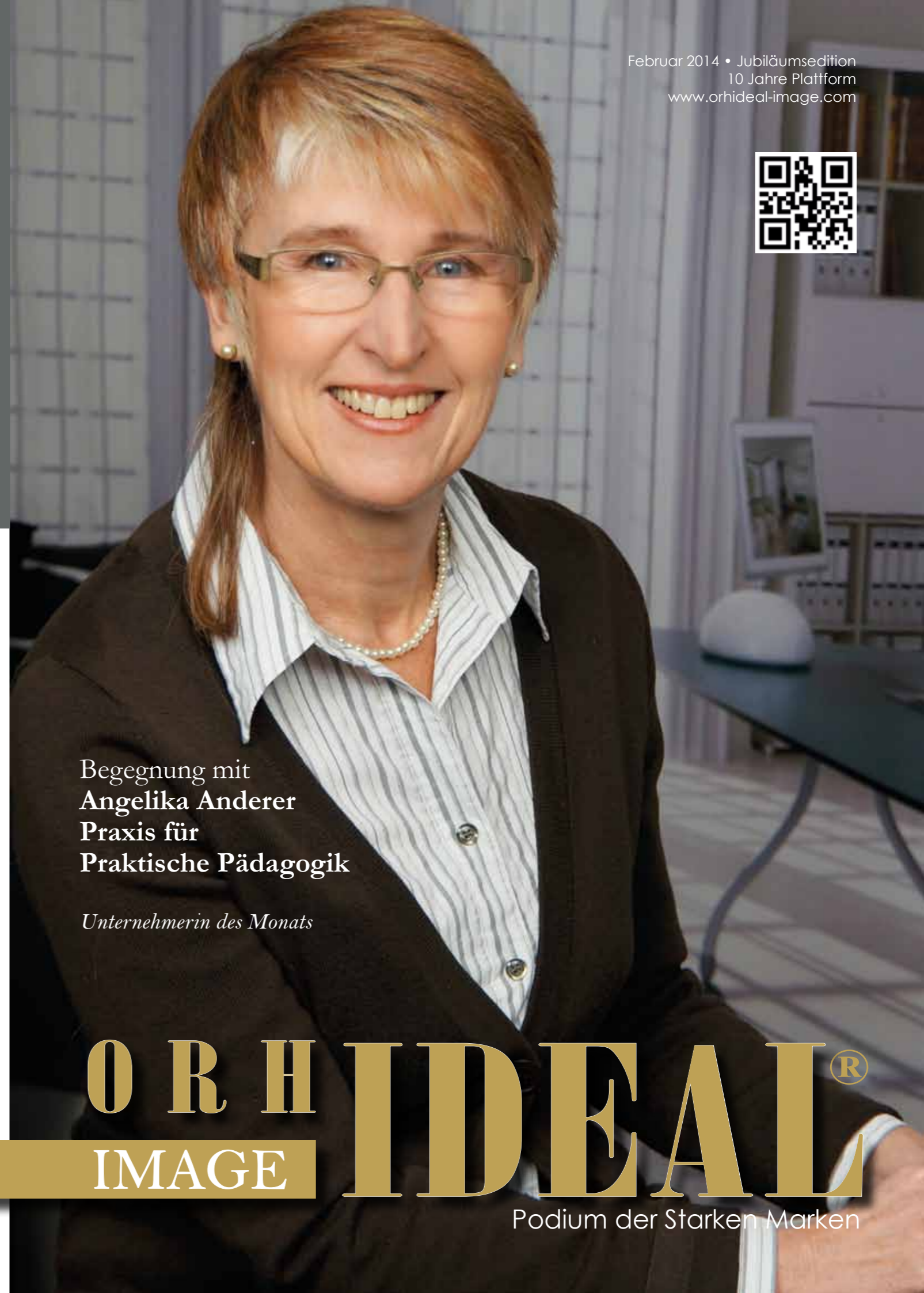

Wissen ist Macht

Die moderne Dimension des Lernens
als Frage der Wahrnehmung

Angelika Anderer ist Anlaufstelle für eine neue Dimension der Lernberatung. Was das mit Ihrem Unternehmeralltag zu tun hat, fragen Sie sich vielleicht? Ganz einfach: Unternehmer sind täglich mit dem Thema Lernen auf mehreren Ebenen konfrontiert: zum einen als Eltern, die ihren Kindern die Schulzeit mitgestalten, zum anderen als Arbeitgeber, der sich um die Entwicklung des Human Capitals kümmern muss, und dann auch noch im Bereich der eigenen Persönlichkeitsentwicklung. Auch wenn heutzutage überall von der Einsicht des lebenslangen Lernens die Rede ist, heißt es noch lange nicht, dass Lernen leichter geworden ist. Die Anforderungen sind gewachsen und komplexer. Die Folge sind Lernstörungen aller Art, die durch stressbedingte Ursachen entstehen. Diese Störungen versucht man durch intensiveres Lernen, Nachhilfe, in manchen Fällen sogar durch Medikation zu begegnen. Die Zahl der Eltern, deren Kinder ein ADHS Syndrom bescheinigt wurde, ist gestiegen. In der Erwachsenenbildung sieht der Leistungsdruck nicht anders aus. Denken Sie einfach, an die zahlreichen Fortbildungen, in die Sie investieren und deren Ergebnis effektiver sein könnte.

Angelika Anderer ist die Botschafterin für einen anderen Lern-Ansatz: „In der praktischen Pädagogik fragen wir nicht danach, was dem Kind oder dem Erwachsenen fehlt, was sie können oder nicht können. Wir fragen oder schauen, **wie sie die Welt wahrnehmen. Wie** der Mensch lernt.“

Der Expertin entlockt es ein verständnisvolles Lächeln, wenn Eltern von ihren Versuchen erzählen, durch ein weiteres Nachhilfe-Block am Nachmittag die Kinder zu mehr Lernerfolg zu bringen. Unter dem Strich werden der Lernstress und Ängste aufgebaut, statt konstruktiv mit den Blockaden umzugehen. „Vor allem durch das einzigartige Modell der Evolutionspädagogik® lässt sich sofort erkennen, welche Wahrnehmung dem Verhalten des Klienten zu Grunde liegt, welche Kompetenzen blockiert sind, bzw. welche Kompensation er an den Tag legt, um mit seinem „Problem“ umzugehen.“

Durch individuelle Interventionen aus Evo-, Bewegungs- und Energieübungen wird der zugrundeliegende Stress abgebaut und angstfreies

Lernen durch Kompetenzerweiterung erzielt. Die wahren Talente und Potentiale des Klienten können sich entfalten. Die Lern- und Lebensqualität wird gesteigert. Hinter dem Stress liegt das Talent.“, so die erfahrene Spezialistin.

Im Rahmen einer Lernberatungseinheit werden diese Ursachen der Lernblockaden mit Hilfe des kinesiologischen Muskeltests, von Angelika Anderer aufgespürt. Dabei kommen Modelle aus der Pädagogik, der Philosophie der Natur oder Kunst zum Einsatz. Durch gezielte und vor allem individuelle Interventionen wird der Stress abgebaut und die Lernblockade gelöst. Diese Lernberatung ist Hilfe zur Selbsthilfe, nicht zur Abhängigkeit. Deshalb werden beispielsweise auch Eltern eingebunden, um die Basics der Evolutionspädagogik® besser zu verstehen. Zum Einsatz kommt Angelika Anderer als Lernberaterin®, Evolutionspädagogin® und Coach® für den privaten Bedarf, für die Lernorganisation in Unternehmen und als Ausbilderin zum Lernberater/in® und Evolutionspädagoge/in® am Standort München/Garching, für I.P.P. GmbH Institut für Praktische Pädagogik.

Die hellen, gemütlichen Räume ihrer Praxis laden zum Verweilen ein. Die Mitte des Raumes bietet ausreichend Fläche, um auch komplexe körperliche Übungen gemeinsam durchzuführen. Für 8 Teilnehmer ausgelegt, bietet der Seminarraum Sitzgelegenheiten, Informationsbretter, einen Projektor und Pinnwand, um alle Informationen jederzeit im Blick zu behalten. Wenn Sie für Ihren privaten Lernbedarf oder für Ihr Unternehmen eine nachhaltige Lernlösung und Teamfortbildung suchen, haben Sie in Angelika Anderer die richtige Ansprechpartnerin gefunden: ein durch und durch ANDERER Ansatz. Weitere Informationen dazu erhalten Sie im Internet oder persönlichen Gespräch. Interessenten für die Berufsausbildung können die Ausbildungsstufen und Informationsveranstaltungen ebenfalls online abrufen.

Angelika Anderer

Praxis für Praktische Pädagogik
Blombergweg 11 • 85748 Garching
Tel. 089- 452 274 62
info@lernberatung-anderer.de

www.lernberatung-anderer.de
www.Institut-PP.com



„Endlich effizient
Lernen: Ich biete
ihnen eine Team-
fortbildung der
besonderen Art!“



Sie haben den Wunsch auf exzellente Beratung in der Gestaltung Ihres Zuhauses oder Büros?
Wir haben ein Gespür dafür wie wir Ihre Persönlichkeit perfekt zum Ausdruck bringen: durch
eine Raumgestaltung die genau zu Ihnen passt. Das Ergebnis ist einzigartig, stilischer und
individuell – Möbel, Leuchten, Stoffe, Böden & Tapeten die begeistern! Mit faszinierenden
Detaillösungen und kompromissloser Qualität von jungen Designern und namhaften Herstellern.

You want an excellent advice in the design of your home or offices?
We have a feeling of what express your personality through an interior design that fits perfectly
for you. The result is unique: stylistically assured, because individual – furniture, lights, drapery,
floors and wallpapers filling this one with enthusiasm. With fascinating detail solutions and
uncompromising quality of innovative young designers and well-known manufacturers.



www.instandhaltungstage.at

Instandhaltungs

08.-10. April 2014

Tage '14



08.-09. April 2014
Trainings, Workshops

10. April 2014
Kongresstag, Salzburg

Jetzt informieren

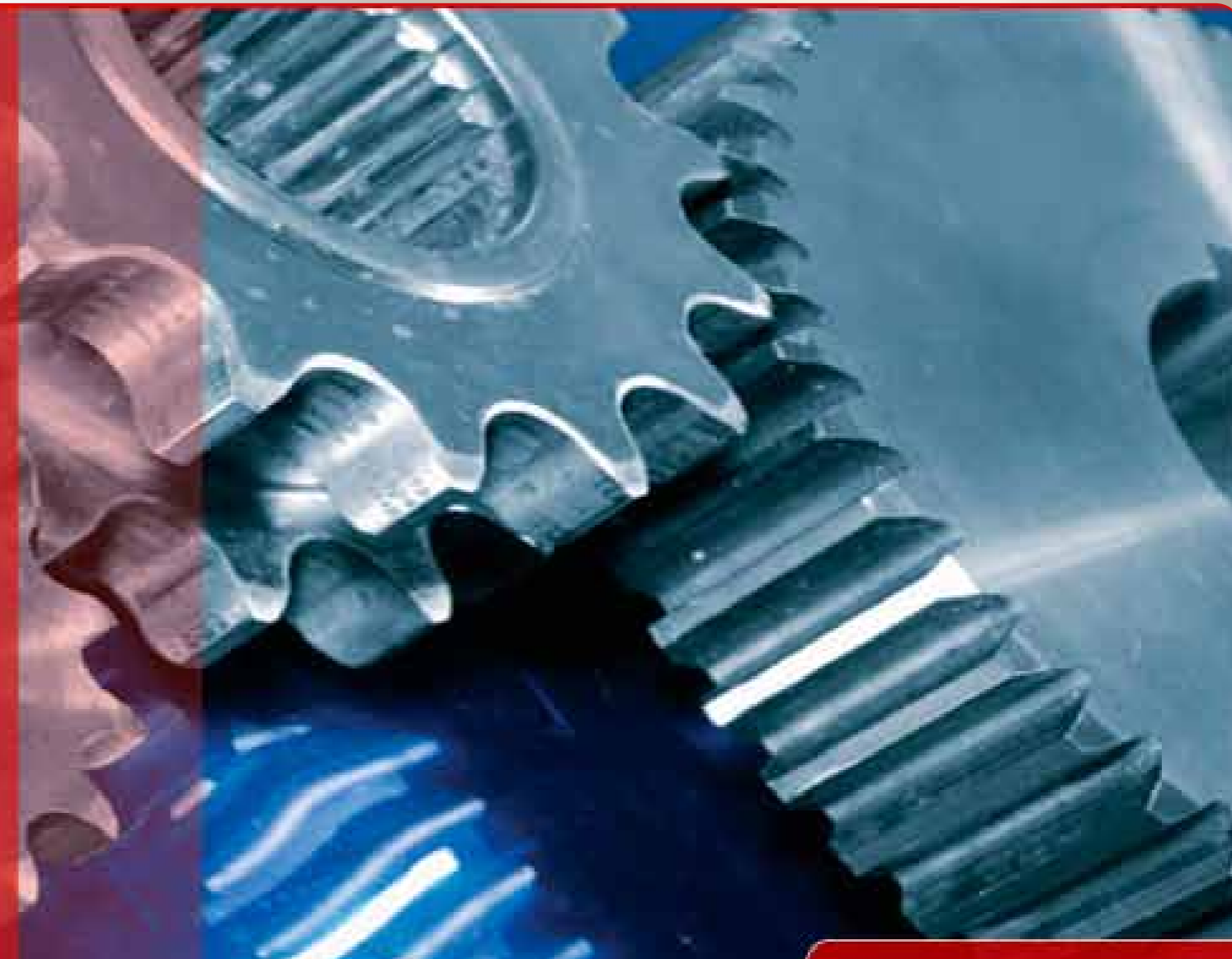

Herzlich Willkommen bei den INSTANDHALTUNGSTAGEN!

Die INSTANDHALTUNGSTAGE sind ein beliebter Branchentreffpunkt für Experten und Praktiker aus der Instandhaltung. Vernetzung, Erfahrungs- und Wissensaustausch stehen bei den INSTANDHALTUNGSTAGEN von 8. bis 10. April 2014 in Salzburg im Mittelpunkt.

FachbesucherInnen aus Deutschland, Österreich und der Schweiz werden beim dreitägigen Kongress erwartet. Die Instandhaltungsspezialisten von Messfeld GmbH, dankl+partner consulting und MCP Deutschland organisieren den Branchentreffpunkt. Nationale und internationale Firmen nutzen die INSTANDHALTUNGSTAGE, um ihre Produkte und Dienstleistungen dem Fachpublikum zu präsentieren.

www.instandhaltungstage.at

Red Carpet For Your Business

ORHIDEAL[®]
IMAGE

Podium der Starke Marken

IMPRESSUM

www.orphideal-image.com

Das Orhideal[®]-IMAGE Magazin ist ein Cross-Marketing-Projekt der internationalen Marke Orhideal und erscheint monatlich als Gemeinschaftswerbung der beteiligten Unternehmer.

Interviewpartner aus dem Mittelstand

IMAGE Plattform für professionelle Imagepflege & Business Relation Management

Liebe Leser,

Sie sind nicht alleine, auch wenn es Ihnen an der Spitze manchmal einsam vorkommt. Viele andere Unternehmer aus dem Mittelstand im deutschsprachigen Raum haben ähnliche Herausforderungen und Spaß an ihrem Wirken, so wie Sie. Leider werden sie nur selten sichtbar! Die wirklich coolen Unternehmervorbilder finden Sie auf einer „Bühne“, die Tagesgeschäft heißt. Und dort sind sie die wahren Stars mit Fans, sprich ihren Kunden, die exzellente Leistung wertschätzen und größtmöglichen Kundennutzen mit langjähriger Geschäftsbeziehung belohnen. Sie sind „berühmt“ und geschätzt in „ihrer kleinen Öffentlichkeit“ - und die ist oft alles andere als breit angelegt - meist nur auf eine enge Zielgruppe begrenzt und doch: sie sorgen dafür, in ihrer Zielgruppe den notwendigen Bekanntheitsgrad und das Ansehen zu erhalten. Und das funktioniert nur mit persönlichem Engagement und der erforderlichen Qualität dahinter. Sie kennen das ja...

Solche „Stars des Geschäftsalltags“ zeige ich Ihnen als **Orh-IDEALE**: keine unerreichbaren Ideale, sondern ermutigende Beispiele aus dem bodenständigen Mittelstand, die wissen, dass sie als Persönlichkeit ihre Unternehmensmarke prägen. Jedes Unternehmen ist nur so gut und markant, wie der Unternehmer dahinter. Sie alle verbindet die Tatsache, dass sie als Visionäre für eine Idee brennen, mit der sie Nutzen stiften und „die Welt positiv mitgestalten.“ Karl Pils, Autor und Redner, nennt diese Energie in seinen Büchern Überwinderkraft. Der Erfolg der vorgestellten Unternehmer basiert auch darauf, dass sie nicht nur Spezialisten in ihrem Fach,

sondern auch Menschenspezialisten sind. Weil sie genau wissen, wer sie sein wollen und was die anderen brauchen, tun sie die richtigen Dinge und ziehen die passenden Menschen an.

Es ist Zeit, dass der Mittelstand mit seinen wertigen Leistungen „ein Gesicht bekommt“. Wer ist den dieser oft gepriesene „Wirtschaftsmotor Mittelstand“? Uns interessieren die „hidden champions“ mit ihren engagierten Teams, die bescheiden im Hintergrund, aber mit viel Hingabe zur Sache agieren. Mein Beruf ermöglicht mir, Ihnen diese kompetenten Persönlichkeiten sichtbar zu machen. Bühne frei für Unternehmer mit Vision und Verantwortungsbewusstsein, die nicht zögern, mit ihrem guten Namen für ihre Firma zu stehen. Wir können voneinander lernen und uns gegenseitig begeistern. Geben Sie Ihren Ideen den nötigen Raum. Hier haben Sie die Plattform dafür gefunden: einen Ideen-pool für Macher aus dem Mittelstand.

Vergessen Sie nicht:

Eine Vision, die keiner kennt, kann auch niemanden mitreißen.

Bis bald



...immer eine gute Orh-idee für Sie.

Sie möchten Ihr Business präsentieren?

Info bei Orhidea Briegel Tel: 0177 3550 112

Bezugsquelle: Printsonderdrucke monatlich bei beteiligten Unternehmen erhältlich, Maildistribution bei Vertriebspartnern in D, A, CH; PDF Ausgaben dauerhaft zum Download.

Verbreitungspartner auszugswise unter: www.image-magazin.com PARTNER je nach Bedarf und Möglichkeiten limitierte Printexemplare, aktive Online-Streuung unbegrenzt in Zeitraum und Menge, 12.000 Flash-Ausgabe Zugriffe im Monat

Koordination/ PR-Konzeption:

Orhidea Briegel • Herausgeberin
Orhideal[®] International
Erkamer Str. 68 • 83607 Holzkirchen
www.orphidea.de • www.orphideal.com
Direkt Leitung: 0177 - 3550 112
E-mail: orphidea@orphideal-image.com

Orhideal-Magazin-Sharing[®] - sich ein Magazin teilen und sich gegenseitig bekannt machen! So wird ein eigenes Kundenmagazin bezahlbar und optimal verbreitet:

Nach diesem Prinzip verteilen die präsentierten & präsentierenden Unternehmen das IMAGE Magazin als schriftliche Referenz aktiv und ganz persönlich in ihren Wirkungskreisen, an ihre Kunden und Geschäftspartner direkt am Point-of-Sale, durch ihre Vertriebsteams, in ihren Kursen und Seminarunterlagen, auf ihren Messständen, durch monatlichen Postversand, in ihren Räumlichkeiten, auf ihren Hotelzimmern, auf Veranstaltungen u.v.m. Zur Zeit erreichen wir auf diese persönliche Weise monatlich über 20.000 Unternehmer, Entscheidungsträger und Top-Verdiener in D, A & CH als Multiplikatoren.

Alle Inhalte basieren auf Angaben der empfohlenen Unternehmen. Das Magazin dient dazu, auf Persönlichkeiten und deren Leistungen aufmerksam zu machen. Bedenken Sie: Alle Leistungen, die im Magazin empfohlen werden, können nicht durch die Experten überprüft werden. Empfehlungen bleiben Empfehlungen und sind keine Garantie für die Qualität einzelner Leistungen und Produkte. Für die Richtigkeit der Angaben und Folgen aus der Inanspruchnahme empfohlener Leistungen haften ausschließlich die empfohlenen Unternehmen.

Seitens Orhidea Briegel und der Experten kann keine Haftung übernommen werden. Nachdruck und Kopie - auch auszugsweise -, Aufnahme in Online-Dienste und Internet, Vervielfältigung auf Datenträger wie CD-Rom, DVD usw. nur mit schriftlicher Genehmigung von Orhidea Briegel und der Experten. Für unverlangt eingesandte Manuskripte und Fotos keine Gewähr. Die für sich werbenden Unternehmen (Experten) tragen alleine die Verantwortung für den Inhalt und die rechtliche Zulässigkeit der für die Insertion zur Verfügung gestellten Text- und Bildunterlagen sowie der zugelierten Werbemittel. Der Experte stellt Orhidea Briegel im Rahmen seines Kolumnen-Anzeigenauftrags von allen Ansprüchen Dritter frei, die wegen der Verletzung gesetzlicher Bestimmungen entstehen können.





Begegnung mit
den Zahnärzten
Dr. Bernhard Junk
Richard Forster
Experten des Monats

Eine ErfolgsStory aus
ORHIDEAL Februar 2014
Sonderdruck - Die gesamte Ausgabe
unter www.orhideal-image.com

ORHIDEAL® IMAGE

Podium der Starken Marken



Orhidea Briegel Herausgeberin und Expertin für ImageDesign präsentiert...

durch das **objektiv** gesehen

„Dank 3D-Röntgentechnologie sind minimal-invasive Eingriffe möglich.“

Durch optimale, präzise Zahnimplantat Positionierung kann die Einheilzeit der Implantate verkürzt und in ausgewählten Fällen Zahnersatz sofort auf die Implantate eingesetzt werden. Es wird ein Höchstmaß an Stabilität und Ästhetik erreicht. Die postoperative Belastung des Patienten wird auf ein Mindestmaß reduziert. Die Zeit der Behandlung und der Erholung von dem Implantateingriff ist kürzer als bei einem konventionellen Eingriff, bei deutlich höherer Präzision.

www.sofortimplantat.eu

Orhideal-IMAGE.com • Das Businessportrait-Magazin für Präsentation & Cross-Marketing

Einfach mehr Biss

Mit ihrem Team von 5 Zahnärzten, 4 Zahntechnikern und vielen Assistentinnen bringen die Zahnärzte Richard Forster und Dr. Bernhard Junk ihren Patienten wieder Freude am Beißen. Eher wie ein kleiner Wellness-Urlaub mutet der Patientenbesuch in den freundlichen Räumen an, selbst wenn es um eine kurze OP geht. Denn die Praxis in der Baumkirchner Str. 20 ist Spezialist für minimalinvasive und unmittelbar belastbare Sofort-Implantate. Mit modernster Ausstattung und dadurch minimalinvasiver, höchster Präzision wird wieder hergestellt, was an Zahnverlust entstanden ist. Auf Effizienz und reibungslose Abläufe wird hier Wert gelegt, was kurze Behandlungszeiten und bezahlbare TOP-Ergebnisse möglich macht. Pragmatisch und mit guter Stimmung macht sich hier ein gut eingespieltes Team für alle Patientenbelange stark: serviceorientiert und transparent von der ersten Beratung, über das hauseigene Labor bis zur Kommunikation mit der Krankenkasse. Die schonenden Eingriffe mit Sofortergebnis haben sich auch bei Senioren herumgesprochen, die sich selbst im hohen Alter von der Last der „wackeligen Prothesen“ befreien lassen und durch Sofortimplantate ihrem goldenen Lebensabschnitt neue Qualität verleihen. So wird „al dente“ wieder möglich. Diese Aussichten sind doch zum Anbeißen! Orhidea Briegel Herausgeberin

Mein Interviewtermin mit den Zahnärzten verschiebt sich um eine Stunde. Eine Not-OP wird gerade vorbereitet, ein Zahn muss ersetzt werden. Entspannt sitzt die Patientin im Zahnarztstuhl, während Dr. Bernhard Junk mit ihr scherzt und plaudert. „Welche Musik hätten Sie denn gerne?“, wird die Dame gefragt. Sie entscheidet sich für die Rolling Stones. „Für unsere älteren Patienten haben wir natürlich Musik aus deren Jugend parat. Es hat jeder seine Vorlieben und die Lieblingsmusik entspannt doch ungemein.“, erklärt mir Susann Junk lächelnd und schließt die Tür. Ich schlendere durch die Praxis. Es ist hell und einladend und zu meinem Erstaunen sind hier die Türen zu den Behandlungszimmer aus Glas, was ich als sehr vertrauenserweckend empfinde. Transparente Arbeitsweise zieht sich hier durch, wie ein roter Faden. Nach kurzer Zeit steht die „Operierte“ lachend vor mir: ohne Schwellung, mit neuem Zahn und guter Laune.

Orhideal IMAGE: Herr Junk, das ging jetzt aber schnell. Sind Sofortimplantate immer so unkompliziert eingesetzt?

Dr. Bernhard Junk: Vor 30 Jahren musste ein Zahnarzt noch den ganzen Nachmittag für so einen Eingriff blocken. Sie haben ja selbst gesehen: durch modernste Technologie ist es möglich, an einem Nachmittag mehrerer Patienten zu behandeln. Was sich natürlich auch positiv auf den Preis auswirkt.

„Einen Zahn zulegen“ können Dr. Junk und seine Kollegen wortwörtlich:

Dank Präzisionsgeräte und höchster Technik sind Zahnimplantate nicht nur schneller gesetzt, sondern auch viel schonender!

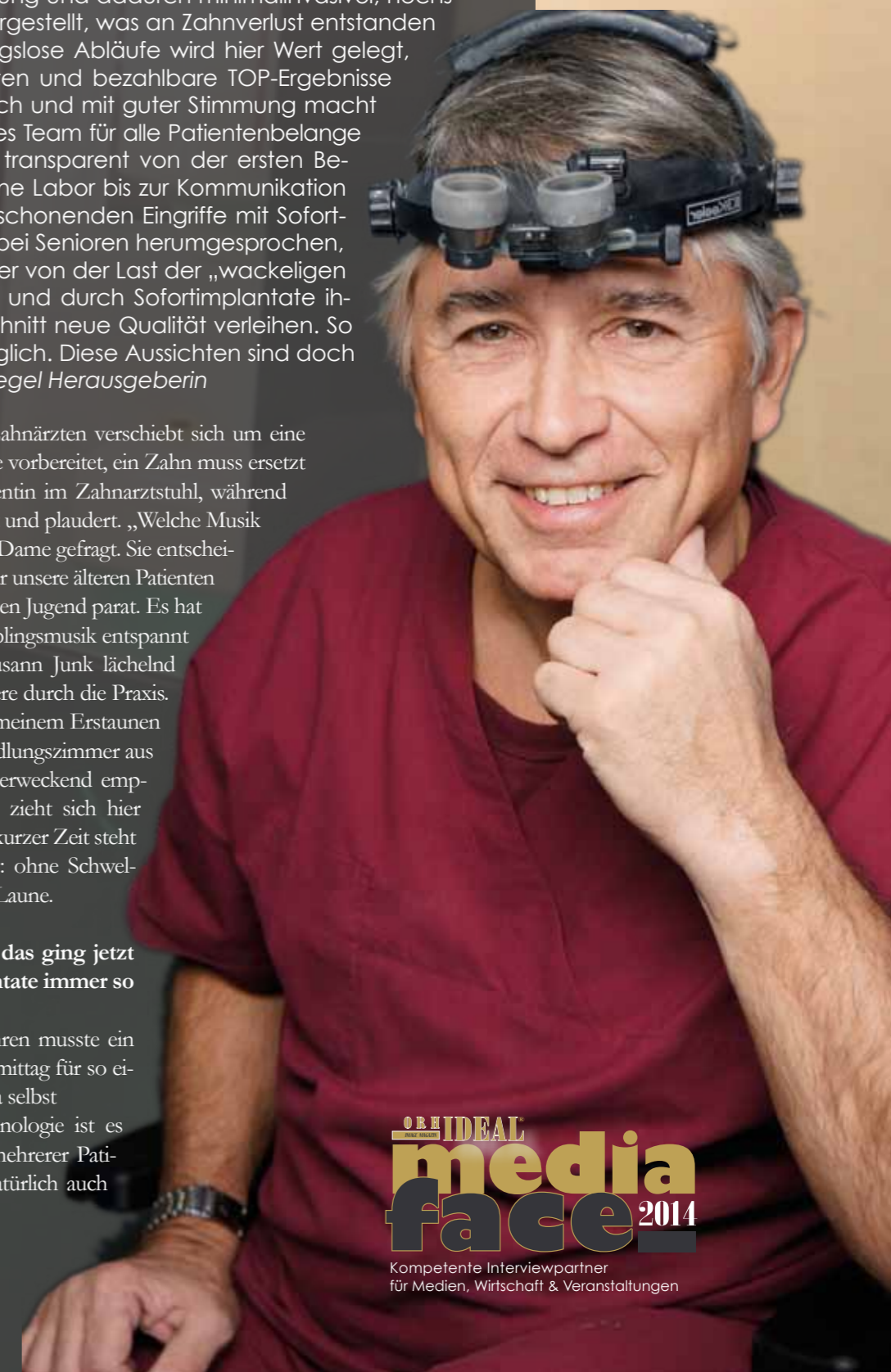

ORHIDEAL
media
face 2014

Kompetente Interviewpartner für Medien, Wirtschaft & Veranstaltungen



Zahnärztin und Chefin des Paradontal-Teams: Margit Gredinger

Echter geht's

Damit erübrigt sich wohl der übliche Trip nach Ungarn, um sich die Zähne machen zu lassen? (wir lachen)

Stimmt, durch das unkomplizierte Verfahren sind Sofortimplantate in einfachen Fällen schon ab 800 Euro (ohne Kronenversorgung) zu haben, ohne Abstriche bei der Qualität machen zu müssen. Sie werden durch eine unblutige und unkomplizierte Operation eingesetzt. Eine Zahnücke kann dadurch schnell geschlossen werden. Natürlich behandeln wir auch gesetzlich Versicherte - wir sind für alle Kassen zugelassen. Seit einigen Jahren gibt es für implantatgetragenen Zahnersatz Zuschüsse von der Kasse.

Und wie erprobt ist diese Behandlungsart?

Sofortimplantate gibt es schon seit vielen Jahren. Implantate sind weniger empfindlich gegenüber Zahnfleischentzündungen und vollständig resistent gegenüber Karies. Ein gut eingewachsenes Implantat ist deshalb oft langlebiger als ein natürlicher Zahn. Mit Sofortimplantaten kann man einen erlittenen Zahnverlust also manchmal sofort wieder gutmachen.

Bewundernswert. Ich dachte, es ist sehr schwierig zu lokalisieren, wo ein Loch gebohrt wer-

den muss. Wie ist es möglich so „unblutig“ zu arbeiten?

Der technische Fortschritt lässt uns recht unkompliziert vorgehen. Wir haben ein modernes Röntgengerät, was uns durch 3D - Technologie ermöglicht ohne Schnitte im Zahnfleisch zu arbeiten.

Die technischen Möglichkeiten entwickeln sich rasant. Sie können Ihre Eingriffe also per Computer steuern???

Das ist wahr. Für uns ist der Fortschritt ein Segen. Wir haben neben der neuesten 3D - Aufnahmetechnik auch das aktuelle Robodent Verfahren im Haus. Wir können also auch sehr komplizierte Zahnimplantate exakt dort platzieren, wo es aus chirurgischer und prothetischer Sicht optimal angeordnet werden soll, ohne den großen chirurgischen Eingriff, bei dem das Zahnfleisch aufgeschnitten werden muss. Dies kann die Einheilzeit der Implantate verkürzen und in ausgewählten Fällen kann Zahnersatz sogar sofort auf die Implantate eingesetzt werden. Es wird ein Höchstmaß an Stabilität und Ästhetik erreicht. Die postoperative Belastung des Patienten wird auf ein Mindestmaß reduziert. Oft können Patienten auch ohne Knochenaufbau versorgt werden, da der vorhandene Knochen besser genutzt wird.



nicht...

Man kann sich vorstellen wie sehr sich die Gesamt-Behandlungszeit vom Zahnverlust über Implantat bis zur Kronenversorgung dadurch verkürzt. Die Zeit des Eingriffs und der Erholung von dem Implantateingriff ist bei minimalinvasiv kürzer als bei einem konventionellen Eingriff, bei deutlich höherer Präzision. Die Gefahr einer Infektion oder Nachblutung ist durch das minimalinvasive Verfahren wesentlich reduziert. So wurde ich seit nunmehr 12 Jahren nicht mehr über unsere Notfallnummer für außerhalb der Sprechstundenzeit angerufen, die jeder Implantatpatient zu seiner Sicherheit bekommt.

Können Sie unseren Lesern das Sofortimplantat-Prinzip kurz erläutern?

Mit einfachen Worten erklärt: durch einen sehr kleinen rotierenden Verdichter statt einem Bohrer, wird im Kiefer ein sehr kleines Implantatbett erzeugt. Der Verdichter, drückt den verdrängten Knochen in die naheliegende Umgebung. Es erfolgt somit kein Verlust des wertvollen Knochens. Der Knochen verbleibt zur Stabilisierung, dort wo er für den Halt gebraucht wird. Dadurch sind die sofortige Belastung und Benutzung möglich. Das Sofortimplantat selbst ist so konstruiert, dass es beim Einsetzen den Knochen abermals verdichtet und sich optimal einklemmt. Nach ca. 6 Wochen ist das Implantat fest vom Kieferknochen angenommen.

Und dann kann man so unbekümmert und bissfest, wie Ihre Patientin heute Morgen hier heraus spazieren? Erstaunlich!

Ja, davon sind alle unsere Patienten sehr begeistert. Auf Grund der geringen Größe des Implantatbetts wird das Zahnfleisch geschont. Beim Eindrehen wird das Zahnfleisch wie ein Gummi gedehnt und spannt sich dann später fest um das Implantat wo es sofort gut gegen die Umgebung abdichtet. Deshalb treten nach Sofortimplantaten kaum Schmerzen auf. Wegen des geringfügigen Eingriffs genügt immer eine nicht belastende lokale Anästhesie, auch bei sehr empfindlichen Patienten. Nach dem Eingriff gibt es daher keinerlei Einschränkungen, der Patient ist sofort wieder fit.



Richard Forster, Zahnarzt und Zahntechnikermeister

Johanna Egger, Zahnärztin

„Sofortimplantate werden durch eine unblutige und unkomplizierte Operation eingesetzt.“



Zahnarztpraxis Dr. Junk
Baumkirchnerstr.20
81673 München

Telefon: +49 - 89 - 431 12 12
praxis@dr-junk.de

Orhideal-IMAGE.com • Das Businessportrait-Magazin für Cross-Marketing

Und das ist auch der Grund, warum Sie auch einen Großteil von Senioren-Patienten haben, nicht wahr?

Sie haben es erfasst. Sofortimplantate eignen sich bei der Alterszahnheilkunde besonders, da ältere Menschen oftmals viele Medikamente und auch Blutverdünner einnehmen müssen. Ältere Menschen sind weniger belastbar und wünschen sich eine unkomplizierte schonende Behandlungsmethode. Anatomische Strukturen wie Nerven, Gefäße, Kieferhöhle oder Nasenboden werden am Computermonitor markiert. Durch das gezielte operative Vorgehen ist nur ein sehr kleiner Zugang zum OP-Gebiet notwendig und dadurch geringere Schädigung des Weichgewebes verursacht. Das Beschwerdebild des Patienten nach der Behandlung ist deutlich geringer. Über Implantate freut sich selbst eine 100-jährige wie hier nachzulesen in der Abendzeitung <http://www.tz.de/muenchen/region/gerda-zum-100-mach-zahne-schoen-tz-1262072.html> - oder auf unserer Homepage - denn essen soll man können - bis zum Schluss; je komfortabler, desto besser. Eine wackelige Prothese ist dafür nicht geeignet.

Das sind ja ganz neue Perspektiven. Wie ist den die Scheu, sich Fremdmaterial in den Mund setzen zu lassen?

Na, aus der Notlage heraus, ist die Scheu nicht sehr groß. Wenn man unfallbedingt einen Zahnverlust hat oder durch Spaltung der Wurzel, dann wünscht sich der Patient sehnlichst schnellen Ersatz.

Da schließen wir die Versorgungslücken: Sofortversorgung mit einem Zahnimplantat nach dem Zahnziehen an der gleichen Stelle, Schließen einer bestehenden Lücke mit einem Implantat statt einer Brücke, sofortige Umkehr von der Prothese zum festsitzenden Zahnersatz, wir machen alles möglich! Die Auswahl der Zahnimplantate erfolgt aus einer umfangreichen Sortiment. Eine besondere Erleichterung bei der Planung und dem Eingriff ist das automatisch berechnete 3-D-Modell des Patientenkiefers, in das automatisch die Implantatachsen der zu setzenden Implantate gezeichnet werden. Das 3-D Modell kann virtuell gedreht und gewendet werden.

Ich sehe schon, die Computerwelt hat in der Praxis ihren Platz gefunden. Und wie

modern ist sind Sie bei der Materialauswahl, wenn jemand beispielsweise Metall ablehnt?

Neben dem üblichen Material arbeiten wir auch mit Zirkon, ein metallfreier Zahnersatz. Er ist so hart und fest, dass er in der Raumfahrt als Hitzeschild verwendet wird. Unsere geschulten Zahntechniker bedienen unsere neuen Computerfräsen, die in der Zirkontechnologie nötig sind. Seit Mitte der 1990er Jahre wird Zirkonoxid auch als Kronenmaterial in der Zahntechnik verwendet. Es ist hochfest, zahnfärbig, biokompatibel und mit speziellen Dentalkeramiken verblendbar. Mittels CAD/CAM-Herstellung bzw. Fräsung mit speziellen Kopierfrässystemen sind extrem genaue Passungen zu erreichen. Allein die ästhetischen Vorteile sprechen schon für sich, da selbst beim Zurückgehen des Zahnfleischsaumes keine Metallränder sichtbar werden. Kälte und Wärmeempfinden entsprechen - anders als bei Metallkronen - denen, des natürlichen Zahnes. Allergien und Wechselwirkungen mit anderen Metallen im Mund, wie zu Beispiel Freisetzen von Schwermetallen, sind nicht möglich. Die klinischen Studien über Haltbarkeit sind durchgängig positiv. Wir bestellen die Implantate von einer deutschen Firma. Auf Grund der hohen Fallzahlen mit über 1000 Implantate pro Jahr arbeiten wir eng mit dem Hersteller Champion Implantate zusammen und werden für Verbesserungswünsche gehört. So ist die Versorgung aus einer Hand möglich, da der Zahnersatz ja in der Praxis zusammen mit den 4 Technikern geplant und hergestellt wird. Zahnarzt und Zahntechnikermeister Forster wie auch ich, wir waren vor unserem Studium selbst Zahntechniker.

Bei Ihnen ist alles sehr durchdacht und auf dem neuesten Stand. Und Sie sagen, es ist auch noch bezahlbar.

Wir arbeiten sehr transparent. Unsere Patienten können unkompliziert behandelt werden, die Abläufe sind viel effizienter und das macht ein vernünftiges Preis-Leistungs-Verhältnis möglich. Unabhängig von der Implantatbehandlung können auch sämtliche anderen Behandlungen im Mund durchgeführt werden, da insgesamt 5 Zahnärzte für die Patienten in verschiedenen Bereichen tätig sind. Das beste Implantat ist immer noch das, welches durch gute Vorsorge vermieden wird - und außerdem sollten die Implantate auch jährlich nachkontrolliert werden, am besten natürlich in der Hersteller-Praxis. Wir arbeiten sogar mit Festpreisen. Das ist nicht branchenüblich. Der Patient ist damit klar über die Kosten informiert und am Ende auch nicht mit der Korrespondenz und den Formalitäten mit der Krankenkasse alleine gelassen. Auch hier sind wir sehr serviceorientiert. Übrigens die genaue technische Info ist auf der aufwändigen Homepage nachzulesen:

www.sofortimplantat.eu

Kassenflüsterin und Patientenverstärker:
Susann Junk
hilft nach der Behandlung bei der Verhandlung mit der Krankenkasse



4 Zahn-„Schutzengel“:
Profis für die Prophylaxe



Gut empfangen ist halb gewonnen:
am Frontdesk



Dynamik für Ihr Business in xDIM's Dimension

Wer rastet, der rostet - das gilt auch im Business. Bewegung ins Geschäft bringt das vielfältig anpassbare Programm der xDIM's GmbH. Dahinter steht eine extrem sportliche Familie, die es versteht mit „X“ Auswahlmöglichkeiten neue Erlebniswelten für Geschäftskunden zu schaffen - ob Drachbootrennen, aktives Firmenjubiläum, ein Business-Golf-Turnier oder sagenhafte Ski-Abenteuer. Elena, Andreas, Saskja und Tobias Dankl stehen mit geballter Erfahrung für Professionalität und bieten mit ihrem Kooperations-Team eine Action-Auswahl, die ihresgleichen sucht!

www.xdims.com



xDIM'S

ORHIDEAL
**media
face** 2014

Kompetente Interviewpartner
für Medien, Wirtschaft & Veranstaltungen

Erlebnisse ohne Grenzen

Unter dem Dach der xDIM's GmbH sind die Bereiche Sports, Events, Entertainment, Golf und Talentförderung zu Hause. Dies erfolgt in Kooperation mit ausgewählten Partnern, wie KitzGolfAgentur, Tiroler-Skischule-Jochberg-Wagstaett (lesen Sie dazu die Titelstory Orhideal IMAGE Dezember 2012) und EUROPEANSPORTS. Mit der langjährigen Erfahrung aus dem Profisport gibt die Familie Dankl dem xDIM's Leistungsspektrum die außerordentliche Note. Mit dieser Einzigartigkeit übernimmt die Unternehmerfamilie die Organisation von besonderen Veranstaltungen mit Stil.

Ob Firmenevents, Events für Teambuilding oder Geschäftspartner - der Phantasie sind keine Grenzen gesetzt. Ganz gleich, ob Lasershow, Feuerwerk oder Musikerlebnisse, xDIM's Sports & Events plant für ihre Kunden aufregende Unterhaltung wie z.B. Firmen-Skirennen und verschiedenste Sportveranstaltungen der extravaganteren Art.

Aber auch Familienfeiern, Hochzeiten oder Geburtstage werden durch xDIM's Entertainment zu einem unvergesslichen Erlebnis. Auch im Tourismusangebot für den ganz speziellen Kitzbühel Aufenthalt ist xDIM's der richtige Ansprechpartner: von Wanderungen, Biketouren, Klettern über Gesundheitstraining ist satte Auswahl geboten. Auch die kleinen Gäste kommen in der xDIM's Kinder-Erlebniswelt nicht zu kurz.

Zusammen mit der Kitzgolfagentur organisiert die xDIM's Golf unvergleichliche Stunden auf dem Grün. Egal ob Golfturniere oder Golfkurse in Kitzbühel und Umgebung, vertrauen viele Kunden auf die Erfahrung und Kreativität der xDIM's. Legen Sie ihre wertvolle Zeit in die Hände eines kompetenten Partners.

Wenn Sie Wert auf kreative und qualitativ hochwertige Events legen und ein professionelles Management der Veranstaltungen erwarten, dann sind Sie bei der xDIM's genau richtig! *Orhidea Briegel* Herausgeberin

Beziehungsmanagement mit Format

Jeden Monat neu

In jeder Größe und auf jedem Endgerät zu stöbern...

Orhideal IMAGE in animierter Version auf PC und MAC mit interaktiven, audiovisuellem Blättereffekt • die Mitnahmeversion auf dem iPad/Tablet und iPhone • die Printversion in DIN A4 gegen Bestellgebühr • die praktischen Print-Mitnahmeformate: Sonderdrucke in DIN A4 und der Pocket-Teaser in DIN A5 inklusive Vernetzungsmaßnahmen-Mix.

Der direkte Draht zu Entscheidern aus dem Mittelstand - auf Augenhöhe.

www.orhideal-image.com

Danke an Flash-Master Stephan Heemken alias Steve Moe's für die optimale Programmierung der animierten Online-Ausgabe!

www.stevemoes.de



Februar 2014 • 10. Jahrgang
www.orhideal-image.com
Jubiläums Edition



Technikkenner und Serviceprofi
Eric Desche
macht schlanke Prozesse möglich und bringt Transparenz in den Abwicklungsdschungel

Interview mit
Eric Desche
Diplom-Ingenieur
Warranty Solutions GmbH
Qualitätsanbieter des Monats

Eine ErfolgsStory aus
ORHIDEAL Februar 2014
Sonderdruck - Die gesamte Ausgabe unter www.orhideal-image.com

ORHIDEAL®

IMAGE

Podium der Starken Marken

Der Weg zur Service Oase

Ein Standard für alle Hersteller als Erfolgsfaktor

Wer die Samen für perfekte Servicequalität und absolute Kundenzufriedenheit sähen will, braucht fruchtbaren Boden. Diesen haben Technik-Gerätehersteller verschiedener Branchen auf dem Portal Warranty Solutions gefunden. Aus seiner umfassenden internationalen Erfahrung mit Service- und Garantieabwicklungen hat Unternehmer Eric Desche einen branchenübergreifenden Standard entwickelt, der seinesgleichen sucht. Mit Präzision, Transparenz und Weitsicht wurde hier ein Tool geschaffen, das nicht nur Prozesse optimiert, sondern dem Hersteller auch ein professionelles Beziehungsmanagement mit Handel und Endkunden ermöglicht. Das stärkt das Hersteller-Image und lässt den Vertrieb aufblühen! *Orbidea Briegel Herausgeberin*

IMAGE: Herr Desche, Ihr Portal ist ein Segen für Gerätehersteller aller Art. Neben dem Einsparungspotential, der Prozessoptimierung, dem Produktentwicklungsgedanken betreiben Sie eine fokussierte Kundenbindung. Das ist einfach genial. Eric Desche: Stimmt, und dazu auch genial einfach! Mit Warranty-Solutions sind Sie schnell produktiv.

Wie ist das zu verstehen?

Das kommt dadurch, dass Sie über eine einfache Schnittstelle Ihre Gerätedaten hoch laden und gleich arbeiten können. Sie brauchen keine Softwareinstallation. Warranty-Solutions beschleunigt den Garantie-Prozess auf wenige Tage. Normalerweise dauert eine Garantieabwicklung bis zu mehreren Monaten. Außerdem schafft Warranty-Solutions die notwendige Transparenz. Sie haben aktuelle Informationen über die Performance Ihrer Geräte und Ihrer Servicepartner auf Mausklick zur Verfügung.

Sie kennen ja als Serviceexperte alle Stellschrauben und wurden europaweit sehr schnell bekannt im Großküchensektor, sozusagen Ihre Wurzeln. Mittlerweise bedienen Sie Hersteller aus verschiedenen Sparten. Können Sie Warranty-Solutions kurz branchenübergreifend erläutern?

Gerne. Die Hersteller hinterlegen auf www.warranty-solutions.de Daten zur Identifizierung ihrer Neugeräte, z. B. eine Seriennummer. Das genügt schon.

Auf Wunsch können Sie auch Serviceinformationen, Handbücher, Ersatzteillisten bis hin zu Videos hinterlegen.

Und dann?

Bei Verkauf bzw. Auslieferung des Geräts oder der Anlage aktiviert der Handelspartner, also Händler, Verkäufer oder Vertreter, mit Hilfe der Geräteidentifikation die Garantiefrist. Der Servicepartner kann gleich die Kundenadresse eingeben. Er muss sie eingeben, wenn er zum ersten Mal zu einem Gerät gerufen wird. Hersteller haben damit einen Überblick über die Standorte ihrer produzierten Geräte und kennen damit ihre wirklichen Kunden.

Und im Falle des Garantie- oder Serviceanspruches...?

In dem Fall identifiziert der Servicepartner das Gerät mühelos. Auf www.warranty-solutions.de oder auf der Firmenwebseite erhält er ein virtuelles Serviceformular, in das er alle für die Abwicklung relevanten Informationen eingibt. Erst wenn alles stimmt und plausibel ist, nimmt das Portal die Meldung an. Im selben Moment sieht der Mitarbeiter in der Garantieabteilung, dass ein neuer Call vom Servicepartner vorliegt. Der Servicetechniker hat alle Informationen zum Gerät auf Mausklick parat: Handbücher, Stromlaufpläne oder auch Videos. Zusätzlich steht eine vollständige Gerätehistorie zur Verfügung. Im Portal hinterlegte Ersatzteillisten sorgen dafür, dass immer die passenden Ersatzteile bestellt wer-

den. Keine ET-Bestellfehler mehr – auch das beschleunigt die Service- und Garantieabwicklung! Fazit: Sie erhalten auf Anhieb verständliche, vollständige und eindeutige Informationen zu jedem Service- oder Garantiefall.

Und die Transparenz?

Hersteller haben eine aktuelle Übersicht über ihr Servicegeschehen. Mit wenigen Mausklicks analysieren sie das Verhalten ihrer Geräte im Markt, die Performance ihrer Servicepartner und auch die Qualität ihrer Lieferanten.

Was kann der Hersteller damit kontrollieren?

Er hat eine kostenlose Benchmark-Analyse, d.h. er sieht: Was leistet sein Service? Was leisten seine Service Partner? Wo ist er besser als der Wettbewerb? Wo kann und muss er besser werden? Welche Kosten hat er bei welchem Kunden?

Bekanntlich bleibt man in der Serviceorganisation nur dann erfolgreich, wenn die Prozesse optimiert sind...!?

...Und dabei helfen Ihnen Leistungskennzahlen, die Service-KPIs (Key Performance Indicators). Warranty-Solutions liefert hierzu alle Daten, insbesondere für die von Berechnung von FTFR (First Time Fix Rate), Response Time, MTBF (Mean Time Between Failures), Kosten pro Serviceeinsatz und Kosten pro Gerät.

Wie erfolgt der Datenexport?

Entweder bei Bedarf oder zyklisch. Sie sind ständig auf dem Laufenden bzgl. Organisation und Produkten. Sie haben maßgeschneiderte Analysen für den Service, Analyse nach Equipment, Servicehistorie jedes einzelnen Produktes und Analyse des Ausfallverhaltens über MOP/MIS. Warranty-Solutions macht direkten Zugriff auf Wartungsinformationen wie Schaltpläne, Explosionszeichnungen, Baupläne, Skizzen oder auch Videos und Animationen möglich. 10 oder mehr Gigabyte Serverplatz steht zur Verfügung, damit der Servicetechniker alle Dokumente zu einem Call, papierlos zur Verfügung hat. Dokumente können an Artikeln, Seriennummern, Ersatzteilen hängen oder wir erzeugen von jedem Artikel Links zu Ihrem Webkatalog.

Das ist ja auch hervorragend geeignet, um ein Produkt weiterzuentwickeln und zu verbessern, oder? Mit Warranty-Solutions setzt man also ein wirksames Zielkunden-Marketing auf und bringt den Umsatz für Zubehör und maßgeschneiderte Angebote in neue Dimensionen!?

...korrekt, und Sie geben Ihren Kunden klare Zahlen zum Thema „Reparatur oder Neugerät“. Sie haben die komplette Prozesskette im Griff, wissen sofort was Sie verdienen, haben kaum noch Rückfragen, halbieren die Kosten und zusätzlich haben Sie eine Menge Zeit und Nerven für alle Parteien gespart! Und wer seine Kunden besser kennt, kann sie natürlich punktgenau bedienen.

Das ist die perfekte Unterstützung für den Service- und Handelspartner!?

In der Tat ist es DIE effizientere, bessere, schnellere Abwicklung jedes Service- oder Garantiefalles mobil vor Ort. Unsere Anwender sind davon begeistert.

Eric Desche

Warranty Solutions GmbH
Albert-Einstein-Str. 9
86899 Landsberg am Lech

Tel.: +49 (81 91) 9 47 78-41
Fax: +49 (81 91) 9 47 78-48
info@warranty-solutions.de

www.warranty-solutions.de

Mr. Quality ist die Koryphäe in Service- und Garantiefragen:

Das Team um Diplom Ingenieur Eric Desche kennt die Herstellernanforderungen bis ins kleinste Detail.

ORBIDEA
media face 2014
Kompetente Interviewpartner
für Medien, Wirtschaft & Veranstaltungen

„Unser Portal ist eine schlanke Lösung für die Service- und Garantieabwicklung mit Informationen aus erster Hand!“



WARRANTY-SOLUTIONS.de

Einfach, schnell und wirtschaftlich

Das Service- und Garantieportal

Die optimale Service- und Garantieabwicklung
für jede Branche



Prozess- und Lifecycle-Management



Februar 2014 • 10. Jahrgang
www.orphideal-image.com
Jubiläums Edition



„Wenn sich
die erste
Überraschung
legt, will man es
unbedingt auch
zu Hause haben.“

Begegnung mit
Olivia Moogk
Qi-Faktor & Qi-Sternevergabe
für Hotels und Geschäftsräume
Qualitätsanbieter des Monats

ORPHIDEAL[®]
IMAGE

Podium der Starken Marken

DER Qi-Faktor Schlüsselerlebnis emotionale Bindung

Wenn Mediengesicht und Buchautorin Olivia Moogk mit ihrem LO PAN unterwegs ist, dann ist Geschäftskunden die emotionale Bindung ihrer Klientel gewiss. Denn die weitgereiste Spitzen-könerin und mehrfache Buchautorin Olivia Moogk verleiht den Räumen das gewisse Etwas. Seit mehr als 20 Jahren ist die Feng-Shui-Pionierin zur Gewinnsteigerung für Unternehmen, in der Hausplanung und der Wohnungsgestaltung, zum Wohle Ihrer Klienten im Ein-

satz. 1998 war sie Gründungsmitglied der „International Feng Shui Research Association“ in Wuhan und bildete nach internationalem Standard Schüler zu Feng Shui-Experten heran. Mit ihren Bühnenqualitäten bringt die reddegewandte Expertin bei Buchvorstellungen, in Seminaren und Kurzclips den wirtschaftlichen Nutzen von Feng Shui im Business-Bereich nahe und sorgt für AHA-Effekte.

„Wir möchten,
dass Sie Ihren
Mitbewerbern
gegenüber
immer einen
Schritt voraus
sind!“



ORHIDEAL
**media
face**
Kompetente Interviewpartner
für Medien, Wirtschaft & Veranstaltungen

www.olivia-moogk.de



Sabine Frimberger
Expertin und Kolumnistin

Sabine Frimberger-Maier's Unternehmensgruppe ist in Fachkreisen als zuverlässiger Spezialist für Personalmanagement bekannt. Fairness, Wertschätzung und Flexibilität sind das Basisprogramm, das die weltoffene, resolute Businessfrau vorlebt. Mit ihrem Team schafft sie...

...Raum für
Kapazitäten

www.frimberger-personalleasing.de

Februar 2014 • 10. Jahrgang
www.orphideal-image.com
Jubiläums Edition



Begegnung mit
Alexander Maier
InterReCo

Experte des Monats



S.I. Frimberger e.K.
Personalleasing



Die Frimberger Personalleasing arbeitet seit Jahren erfolgreich im Auftrag regionaler und weltweit operierender Unternehmen aller Branchen und jeder Größe, von namhaften Automobilzulieferern über Firmen der Lebensmittelindustrie und der Logistikbranche bis hin zu Speditionen. Mit ihrem engagierten Team schafft die gut vernetzte Business-Kennerin dauerhaft sichere Arbeitsplätze, bietet Lösungen auf dem Gebiet des modernen Personalmanagements und ist der kompetente Ansprechpartner, wenn es um Outsourcing geht.

Mit der Politik der kurzen Wege und direkten Ansprache schafft das Vorzeige-Unternehmen einen Rahmen, in dem die Bedürfnisse der Geschäftskunden und die Wünsche der Mitarbeiterinnen und Mitarbeiter stets perfekt in Einklang gebracht werden. Mit Sachverstand und Pragmatismus wird die patente Unternehmerin dem Anspruch an Diskretion und Integrität täglich mit Bravour gerecht und sichert ihren Kunden damit die erforderliche Wettbewerbsfähigkeit - eine wahre Kunst, in einem immer dynamischeren Arbeitsmarkt!



ORPH IDEAL
IMAGE

Podium der Starken Marken

„Wir helfen Ihnen, mit Ihrem Unternehmen auf fremden Boden Fuß zu fassen.“

Macher, Arbeitgeber, Menschenkenner und -könner, Supervisor, Stratege, Umsetzer, Beziehungsmanager: Alexander Maier kennt das komplette Spektrum der Unternehmer-Rollen aus der Praxis



THE IDEAL
**media
face** 2014
Kompetente Interviewpartner
für Medien, Wirtschaft & Veranstaltungen



GO WEST! So gelingt der Sprung in neue Märkte

Mit seinem Engagement auf internationaler Ebene setzt Alexander Maier zukunftsweisende Akzente im Bereich Personalmanagement, Unternehmensgründung und -weiterentwicklung für die von ihm betreuten Unternehmen. Der gewinnende Gründer und Geschäftsführer von InterReCo, kann auf eine fast 20-jährige Erfahrung zurückblicken und ist USA-Spezialist für den Markteintritt an der Ostküste. Da Personalfragen von dem weltoffenen Experten sehr umfassend behandelt werden, ist der leidenschaftliche Unternehmer ausgezeichnet vernetzt und hat zu anfallenden Themen stets die passenden Fachleute zur Hand. Aufgrund der Kooperation mit internationalen Partnerfirmen verschafft InterReCo seinen Kunden den Zugang zu einem weltweiten Bewerber- und Arbeitsmarkt. InterReCo ist in 3 Ländern mit über 100 Satellite-Offices tätig und deckt alle Branchen mit professionellen und erfahrenen HR-Consultants ab. Der Anpacker und Koordinator Alexander Maier, der in seinem Werdegang selber zahlreiche Niederlassungen erfolgreich gegründet und aufgebaut hat, kennt nicht nur die Herausforderungen aus dem Personalbereich, sondern auch die zahlreichen unternehmerischen Hürden, und weiß sie zu meistern. Internationalen Boden zu betreten ist für eine Firma immer ein Wagnis: mit der professionellen Unterstützung von InterReCo wird Amerika tatsächlich zum Land der unbegrenzten Möglichkeiten. *Orbidea Briegel, Herausgeberin*

Gründen, aufbauen, zum Erfolg führen... wie ein roter Faden zieht sich dieser Rythmus durch Alexander Maiers Vita. Mit seinen jahrzehntelangen Erfahrungen im internationalen Recruiting von Führungspersonal und die tiefgehenden Kenntnisse des Arbeitsmarktes und des Fachkräftebedarfs in den unterschiedlichsten Wirtschaftsbranchen, über die InterReCo verfügt, verhilft er jedem Unternehmen zum Gewinn. Immer vorausschauend, mit Effizienz und dem großen Geschick, Menschen zu gewinnen

und zu begeistern, hat der internationale Geschäftsmann stets das richtige Händchen.

IMAGE: Sie verabscheuen Ressourcen- und Potentialverschwendung und sind für Ihre wirksame Arbeitsweise bekannt. Wie schaffen Sie das?

Indem wir sehr zielgerichtet arbeiten. Das erfordert viel Erfahrung. Unsere effektive Vermittlungstätigkeit - aufgrund der in hohem Maße personalisierten und direkten Vermittlungsarbeit von InterReCo - garantiert dem

Klienten eine hohe Kosten- und Zeitersparnis bei der zeitnahen und bedarfsorientierten Suche und Auswahl. Er profitiert von einem großen Pool an Führungskräften und Fachpersonal von geeigneten Bewerbern.

Sie machen ja intentionales Recruitment und das Beziehungsmanagement dahinter ist sicher enorm, nicht wahr? Sicher. Sie kennen sich ja aus und können sich vorstellen, ohne Beziehungen ist alles nichts. Und vor allem ohne

**Arbeitsmarkt-
Gestalter:**

Dream-Team,
Sabine Frimberger -
S.I. Frimberger
Personalleasing - und
Alexander Maier,
InterReCo.

„Wir gestalten den
Wandel der globalen
Arbeitswelt aktiv mit!“

We staff the right
people - at the right
time - in the right
place – human resour-
ces for your success

Placement of highly
qualified staff for
enterprises in different
business areas at inter-
national level.
InterReCo assists and
advises enterprises in
looking for, selecting,
placing and binding
highly qualified exe-
cutives and specia-
lists.

beyond borders –
placement without
limits

By working together
with our international
partner companies,
InterReCo can offer
its clients access to
a worldwide labor
market. With our
widespread network,
InterReCo is active in 3
countries with over 100
branch offices, and
has professional and
experienced HR con-
sultants in all industry
sectors.

Glaubwürdigkeit ist nichts zu machen. InterReCo tritt an potenzielle Bewerber stets mit exakt definierten Stellenbeschreibungen heran. Die dadurch mögliche gezielte Auswahl verkürzt nach der Vertragsunterzeichnung mit dem neuen Mitarbeiter die Einarbeitungszeit erheblich. Zu unseren Kunden zählen Großunternehmen sowie nationale und internationale KMUs unterschiedlicher Branchen wie: Handel, Industrie, Dienstleistungen, High-Tech, IT, Banken, Finanzinstitute und Versicherungen.

IMAGE: Und wenn auch inländischer Personalbedarf besteht?

Da decken wir das ganze Spektrum ab. Durch die enge Zusammenarbeit von InterReCo mit einem Partnerunternehmen aus dem Bereich Personalleasing können auch Positionen für mittel- bis niedrigqualifizierte Kräfte mit geeigneten Bewerbern besetzt werden. Vorrangig profitieren unsere Klienten nicht nur von der schnellen, zielgerichteten Umsetzung, sondern auch von der umfassenden Expertise für viele Fragen eines Unternehmens, wie beispielsweise: Was müssen wir bei der Personalsuche beachten? Welche Stolpersteine erwarten uns? Wie finden wir das richtige Timing? Wie optimieren wir unsere Auslastung? Wie entwickeln wir unsere Führungskräfte?

IMAGE: Herr Maier, Sie setzen bei Ihren Dienstleistungen einen hohen Qualitätsanspruch an und haben sich als DER Ansprechpartner im internationalen Recruiting etabliert! Welche grundlegenden Werte werden in InterReCo gepflegt?

Wir sind unabhängig von Interessen Dritter und garantieren unseren Kunden eine stets zuverlässige, partnerschaftliche und erfolgreiche Zusammenarbeit. Das funktioniert nur aufgrund der zugesicherten Diskretion und Exklusivität, sowie Kundenschutz, weil platzierte Bewerber zu keiner Zeit mehr für andere Vermittlungsaktivitäten von InterReCo angesprochen werden. Dafür stehe ich persönlich ein. Wissen Sie, ich habe den Beruf von der Pike auf gelernt, kenne die unterschiedlichen Perspektiven und Interessen der Arbeitnehmer, als auch Arbeitgeber. In meinen ersten Berufsjahren kam ich von der Technikseite in die Personaldisposition in einem Zeitarbeitsunternehmen. Seitdem habe ich etliche Niederlassungen aufgebaut und deren Leitung übernommen. Später gründete ich erfolgreich ein Tochterunternehmen: Es folgten Niederlassungen in Hamburg, Bremen, Rostock, Braunschweig, Hannover und Düsseldorf. In dieser Zeit brauchte man auch meine Unterstützung beim Aufbau von Unternehmensvertretungen im Ausland, und zwar in Tschechien und Großbritannien, sowie wenig später die Gründung und Weiterentwicklung einer Tochtergesellschaft in den USA mit drei weiteren Zweigstellen. Dann natürlich mein eigenes Unternehmen mit extrem guter Vernetzung.

Ich bin also ein Aufbau-Profi. Es ist naheliegend, dass Sie solche Erfolge nur bewerkstelligen, wenn Sie sehr authentisch und klar sind. Man muss Menschen nicht nur kennen, man muss auch auf jeder Ebene mit ihnen können! Ich habe es immer geschafft, TOP-Teams um mich zu scharen. Ich denke, dass ist mein Erfolgsrezept!



„Handeln
statt reden.
Vordenken statt
nachbessern.“

keep moving forward –
management
consultancy

InterReCo offers an
effective advisory
concept, tailored to
successful placement.
InterReCo assists and
advises directors, executives and top managers in career moves.

all inclusive –
assistance when
establishing and
setting up branch offices
abroad.

InterReCo assists in the
foundation of start-up
enterprises, and helps
already established
enterprises to set up
branch offices or subsidiaries abroad.

Wer so viele erfolgreiche Gründungen hinter sich hat, wie Sie, bringt eine Mega-Bandbreite an Know-how mit. Sie bieten deshalb auch weitere Dienstleistungen an, wie Beratungen für Start-Up Unternehmen.

So ist es. Neben High Executive Search, Recruiting und Staffing bietet mein Unternehmen ein nachhaltiges, auf das erfolgreiche Personalmanagement abgestimmtes Beratungskonzept. InterReCo unterstützt und berät Vorstände, Geschäftsführer, Führungskräfte und Top-Manager bei beruflichen Veränderungsprozessen. Vor allem für Start-up-Unternehmen ist es von großer Bedeutung, frühzeitig den Markteintritt zu erreichen. InterReCo bietet Start-up-Unternehmen kompetente und bedarfsorientierte Unterstützung in den Bereichen Fördermittel, Business Development und Engineering, damit eine erfolgreiche Positionierung im Markt gelingt. Wir unterstützen beispielsweise bei der Definition von Stellen- und Anforderungsprofilen, sowie bei der Suche nach und Auswahl von geeigneten Mitarbeitern, die exakt den Bedürfnissen eines noch jungen Unternehmens entsprechen und gerade in der sensiblen Anfangs-Phase entscheidende Impulse zum unternehmerischen Erfolg beitragen können. Diese Begleitung durch InterReCo bringt Unternehmen im Personalbereich ganz konkret enorme Zeit- und Kostenersparnis.

Und für den Sprung ins Ausland? Wie sind Sie da behilflich?

Die Expansion ins Ausland ist für viele Unternehmen ein attraktives Unterfangen, zugleich aber auch eine große Herausforderung. Auf der anderen Seite bietet der Sprung auf die internationale Bühne oft stark erweiterte strategische Spielräume. Die Gründung einer Auslandsniederlassung erfordert jedoch eingehende Kenntnisse und Informationen über die im jeweiligen Land geltenden nationalen Gesetze, Verfahrenswege oder eventuelle Zugangsbeschränkungen sowie auch über die jeweiligen nationalen Fördermöglichkeiten und nicht zuletzt den nationalen Arbeitsmarkt.

InterReCo steht in Kontakt mit hochspezialisierten Anwälten, Steuerkanzleien und Banken, um für die Expansion ins Ausland ein maßgeschneidertes Konzept zu entwickeln und bei jeder entstehenden Frage schnell und kompetent unterstützend eingreifen zu können. Die durch unsere kompetente Beratung freiwerdenden Energie- und Zeitressourcen sind ein großer Vorteil gegenüber den Wettbewerbern auf dem Auslandsmarkt!

Unternehmen, die sich beim Eintritt in einen neuen nationalen Markt langfristig erfolgreich positionieren möchten, benötigen dazu vor allem auch ein Team aus qualifizierten Mitarbeitern. InterReCo unterstützt Firmen auch hier bei der Suche nach geeigneten, mehrsprachigen Kandidaten für ihre Niederlassung im Ausland.

High Executive Recruitment. Executive Research. Engineering. Consulting.

www.interreco.de



„Die
richtigen
Mitarbeiter,
zum richtigen
Zeitpunkt,
am richtigen
Ort!“

Alexander Maier
InterReCo e.K.

Ludwig Thoma Straße 26
84085 Langquaid

Tel: +49 (9452) 32 13 899
Fax: +49 (9452) 94 99 064
Cell: +49 (175) 523 57 55

info@interreco.de
www.interreco.de

Kooperationspartner
des Monats

www.ende.tv
www.tvn-corporatemedia.de

MUSIK TRANSPORTIERT EMOTIONEN
**NUR BEI UNS: BLOCKBUSTER
FILMMUSIK WIE IM KINO**

TEST GUTSCHEIN
für Orhideal IMAGE Leser

Besuchen Sie unseren neuen Online-Shop auf www.ende.tv und testen Sie unser Angebot kostenfrei mit dem Voucher Code: 4BHHRP

Wir sind ENDE.TV, die Soundagentur von TVN CORPORATE MEDIA:

„TrackJustify“ - mit dieser bisher einzigartigen Funktionalität wartet jetzt das Online-Portal ENDE.TV für GEMA-freie Produktionsmusik auf. Dank des innovativen Systems können neue Musiktitel jetzt sowohl in voller Länge als auch in individualisierter Länge herunter geladen werden. Vorteil der Funktion: Anders als bei nachträglich gekürzten Songs hört man keine Übergänge oder Brüche mehr.

Derzeit steht der Song „Ice“ in 64 kBit/s Qualität in jeder beliebigen Länge zum Testen zur Verfügung. Die hohe Qualität von 320 kBit/s

und Songlängen bis zu 15 Minuten stehen allen Kunden zur Verfügung, die eine Lizenz erworben haben. Die Musikplattform www.ende.tv bietet Produktionsmusik für Telefonwarteschleifen, Firmenwebseiten, Imagefilme, als Beschallung der Geschäftsräume. Diese Musik wird von Sascha Ende und weiteren kreativen Musikern für ENDE.TV komponiert, um Wiedererkennungswerte zu schaffen, Stimmungen zu erzeugen und Marketingeffekte zu verstärken.

Musik von ENDE.TV ist GEMA-frei. Das bedeutet planbare Kosten. Die Abwicklung im neuen Online-Shop ist unkompliziert und jederzeit transparent. Vor dem Kauf kann Musik aus Kategorien wie beispielsweise Business, Imagefilm, Lounge /

Chillout und Orchestral kostenfrei angehört und zum Testen heruntergeladen werden. Damit ist leicht festzustellen, ob die ausgewählte Musik zu einem vorgesehenen Projekt oder Film passt. Darüber hinaus besteht jederzeit das Angebot von individueller Beratung – auch bezüglich Auftragskompositionen.

Für die musikalische Untermalung von Events und für Geschäftsräume stehen sogenannte Beschallungspakete bereit. Lizenzen starten bei 30,00 €. Weitere Kosten wie etwa GEMA-Gebühren fallen nicht an. Besuchen Sie unseren neuen Online-Shop auf www.ende.tv und testen Sie unser Angebot kostenfrei mit dem Voucher Code: 4BHHRP.

ENDE.TV ist eine Marke von TVN CORPORATE MEDIA, die Kommunikationsagentur im Verbund der TVN GROUP, die kreative und business-relevante Kommunikations- und Multimedialösungen für alle Herausforderungen der Unternehmenskommunikation bietet und sich auf die Bereiche Bewegtbildproduktion und Digitale Medien spezialisiert hat.

ENDE TV
DIE SOUNDAGENTUR VON **TVN**
CORPORATE MEDIA

„Wir bieten
einen familiären
Rahmen.“



MR. und MRS.
FEELGOOD

Wo Körper und Geist sich treffen...

Beschreiben Sie doch kurz, was Sie mit „Feel good“ anbieten? Betreiben Sie ein Fitness-Studio?

Vor ca. 6 Jahren machte ich mit einem Figur und Pilatesstudio nur für Frauen selbstständig. Ich wollte in einem persönlichen ja fast familiärem Rahmen einen Bewegungszirkel anbieten, bei dem sich Frauen treffen, Sport machen, aber auch zum Plaudern kommen und viel über eine gesunde Ernährung erfahren. Die Damen, die regelmäßig zum Training kommen, haben viel Spaß und weniger Rückenschmerzen, sie werden fit und nehmen ab. Zudem unterrichte ich Pilates in kleinen Gruppen von maximal 6 Personen. Damit habe ich vielen Menschen schon zu einem schmerzfreien Rücken und vielem mehr geholfen. Doch auch hier habe ich nach einer noch wirkungsvolleren Trainingsmethode gesucht, die nicht so sehr den sportlichen Ehrgeiz und Leistungsdruck beinhaltet.

Mit der Ausbildung zur Lu Jong Lehrerin - tibetisches Heilyoga, habe ich das perfekte Bindeglied zwischen Geistigem Heilen und Bewegung gefunden. Lu Jong ist eine über 8000 Jahre alte Trainingsmethode aus Tibet, die nun seit einigen Jahren durch Tulku Lama Lobsang der westlichen Welt zugänglich gemacht wurde und ein sehr hohe, reine Qualität durch die direkte Übertragung der Lehren durch Tulku Lobsang, welcher die Reinkarnation des Lama Nyentse ist, beinhaltet. Es ist wunderschön zu sehen, wie einfache Bewegungen, die

jeder ausführen kann, so viel Kraft und Wirkung zeigen. Ich freue mich schon sehr vielen Menschen diese Art des Trainings beizubringen und ihr Leben dadurch in eine positive Richtung lenken zu können. Ergänzend biete ich in meinem Haus der Gesundheit regelmässig Meditationskurse an, um den gestressten Menschen verschiedene Meditationstechniken an die Hand zu geben. Seit dem Leitartikel im Spiegel vom Mai 2013 ist nun auch die wissenschaftliche Wirkungsweise der Meditation belegt worden, was nun auch die Skeptiker in diese Kurse führt. Im Bereich der Gewichtsreduktion gehe ich seit ca. 3 Jahren mit grossem Erfolg den Weg über eine medizinisch anerkannte Stoffwechselanalyse, bei der ein persönliches Stoffwechselprofil erstellt wird, anhand dessen ein individueller Ernährungsplan ausgearbeitet wird, welcher durch ein wöchentliches Coaching unterstützt wird. Und in dieses Coaching binde ich nun auch die Sky Technik ein, um dem Klienten seine negativen Emotionen, die eventuell zu dessen Übergewicht geführt haben, auf zu lösen.

Im Entspannungsbereich kommt dann noch mein Mann, Gary von Waaden, Ex-Basketballprofi, zum Einsatz, der eine Ausbildung in traditioneller Thaimassage erfolgreich absolviert hat. Diese Art der Massage arbeitet an den Energielinien des Menschen und löst die Blockaden im Energiefluss und Verspannungen auf. **Terminvereinbarungen unter:**



Feel good Haus der Gesundheit



Telefon
09544 - 987842 oder
0176-61950743

www.feelgood-studio.de

ORH **IDEAL**[®]
IMAGE

Podium der Starren Marken

DANKE!



IMAGE = **e-match**

20 Jahre Orhideal • 10 Jahre IMAGE Plattform

Jeden Monat Orhideal Unternehmertreff online
www.orhideal-image.com/termine